

“WENDIGO”

Cátedra Gismondi (Ex.Fischhein)

Proyecto Audiovisual 1

2017

Carrera de Diseño de Imagen y Sonido

FADU/UBA

**Rocío Belén Diez
Magalí Rodil
Macarena Ricconi
Josefina Repossi
Nikita Gaidaich**

**Rocío Fourcade
Yamila Martínez
Yamila Rodríguez
Santiago López Reyes
Eliana Fregeac**

**Yuliana Terrón
Rosario Martínez
Arrizabalaga
Hugo Barrionuevo**



Facultad de
Arquitectura,
Diseño y Urbanismo

**CÁTEDRA
GISMONDI
PROYECTO AUDIOVISUAL**

INDICE:

IDEA TEMÁTICA (Tema, Premisa, Breve desarrollo del tema).....	Pág.3
IDEA NARRATIVA (Storyline, Sinopsis, Guión).....	Pág.3
IDEAS ESTÉTICAS	Pág.4
GUIÓN TÉCNICO	Pág.7
STORYBOARD	Pág.9
PLANTA DE LUCES y CÁMARA	Pág.14
PLANILLO DEL MATERIAL	Pág.19
CONFORMACIÓN DEL EQUIPO ARTISTICO Y EQUIPO TECNICO	Pág.21
PLAN DE RODAJE	Pág.21
DESGLOSE POR ESCENA	Pág.22
INFORMACIÓN TÉCNICA	Pág.23
PRESUPUESTO	Pág.23
CASTING	Pág.25
MEMORIA DEL PROYECTO DESDE SUS INICIOS	Pág.42
EVALUACIÓN PERSONAL DEL PROPIO TRABAJO y	
PRODUCTO FINAL	Pág.42

ROLES:

DIRECCIÓN: Rocío Belén Diez

ASISTENTE DE DIRECCIÓN: Magalí Rodil

PRODUCCIÓN: Macarena Ricconi

ASISTENTE DE PRODUCCIÓN: Josefina Repossi

DIRECTOR DE FOTOGRAFIA: Yamila Martínez

CÁMARA: Nikita Gaidaich

GAFFER: Rosario Martínez Arrizabalaga

DIRECCIÓN DE SONIDO: Hugo Barrionuevo

SONIDO DIRECTO: Rocío Fourcade

ARTE: Eliana Fregeac, Yuliana Terrón, Yamila Rodríguez

MONTAJE: Santiago López Reyes

COMISIÓN JUAN YELPO-ANDREA BENDRICH

IDEA TEMÁTICA:

Tema: El aislamiento

Premisa: El aislamiento que genera conductas primitivas y salvajes

Breve desarrollo del tema: El aislamiento de la sociedad, la civilización y el contacto social rompe con el normal comportamiento del ser humano. Los hábitos entre las personas que se encuentran aisladas se comparten. Este aislamiento provoca la pérdida de la humanidad, de la moral y de la empatía. La falta de interacción es la anti-evolución del ser humano y lo lleva a la instancia más primitiva del ser. La marginalidad crea en la persona un salvajismo animal, llevando a cuestionar sus propios principios.

IDEA NARRATIVA:

Storyline: Hace unos años, dos hombres decidieron aislarse de la sociedad donde vivían. Ambos se fueron a vivir a una cabaña en el medio del bosque donde la única conexión que tenían era con animales. Los hombres adoptaron el hábito de la caza como actividad de supervivencia. Luego esa actividad se convirtió en algo entretenido para ellos. Un día, uno de los hombres sale a cazar y al verse tentado con una persona que pasaba por el bosque, decidió matarla y llevarla como presa a la cabaña. Al llegar a la cabaña su compañero recibe la bolsa, desconcertado, intentando asimilar lo que acababa de hacer su amigo. Finalmente, al verse rodeado del éxtasis de su amigo asesino, este sujeto se une en el gozo del canibalismo, iniciando así un nuevo mundo sin límites en la ética de los personajes.

Guión: Hombre1 se encuentra sentado en la mesa. Mira fijo hacia la pared. Levanta el puño, lo golpea contra la mesa rompiendo una nuez. Se lleva una nuez a la boca. Desde afuera el viento ruge. Entra Hombre2 a la habitación, encorvado y con pesar. Sostiene con una mano un hacha y sobre su hombro una bolsa voluptuosa. Hombre2 entra en otra habitación de donde se prende una luz rojiza. Se oye un golpe del hacha contra el piso, se apaga la luz. Hombre2 regresa a la habitación rascándose la cabeza, sin el hacha ni la bolsa. Se para a un lado de la mesa, suspira.

HOMBRE2

Te toca a vos

Hombre1 lo mira (FOTOGRAMA de REFERENCIA)

HOMBRE1

Tardaste más hoy

Hombre2 lo mira, saca del bolsillo del chaleco unos guantes de cuero, los apoya sobre la mesa con fuerza.

HOMBRE2

Apurate carajo

Hombre2 barre con los guantes las nueces sobre la mesa con brutalidad. Agarra una nuez de la mesa, se la lleva a la boca, mastica abruptamente la nuez. Hombre1 se para, agarra los guantes, se los pone, se dirige hacia la siguiente habitación rojiza. Hombre2 se sienta en la silla,

se rasca la cabeza, rompe una nuez con ambos puños, se lleva nueces a la boca. Se prende una luz rojiza que sale de la habitación siguiente. Hombre2 mira las nueces, agarra una nuez. Se acerca una nuez a la boca, se detiene, se mira los dedos ensangrentados. Se huele los dedos, se lleva la nuez a la boca mordiéndose los dedos. Hombre1 sale de la habitación rojiza lentamente con la bolsa en la mano. Hombre2 gira la cabeza para mirarlo. Hombre 1 se agarra la cabeza, se frota el pelo, golpea la pared, ríe nervioso.

HOMBRE1

¿Por qué?

Hombre2 ríe progresivamente con perversidad. Hombre1 apoya la bolsa en la silla, barre con su brazo lo que hay sobre la mesa. Revolea la bolsa, cae sobre la mesa abruptamente. Hombre1 mira a hombre2, seriamente. Hombre2 se pone serio. Le golpe el pecho, lo agarra del hombro, se le acerca a la cara.

HOMBRE2

Lo hice por los dos

Hombre2 transforma su cara en risa. Hombre1 lo mira, empieza a copiar su gesto. Hombre2 abre la bolsa. Hombre1 y Hombre2 se miran, ríen históricamente, sus risas se transforman paulatinamente en rugidos de animales.

IDEA ESTÉTICA:

Propuesta de Dirección: En cuanto a las áreas, tanto Arte, Sonido como Fotografía, ayudaran a generar el clima inhóspito en el que se encuentran los personajes, a través del uso de sonidos diegéticos, como ráfagas de viento, animales, una iluminación que recree el naturalismo de una cabaña de montaña, y su ambientación descuidada, y el uso de ropas abrigadas para dar la idea del clima en el que viven.

Asimismo, se deberá generar la idea de un espacio más amenazador, que corresponde al cuarto que se situara fuera de campo. Para ello, se utilizara una iluminación rojiza, imponiéndose visualmente la violencia, y sonidos provenientes de ese cuarto, que refieran a la descuartización del cuerpo.

En relación a las actuaciones, se deberá reconocer la dominación ejercida por el Hombre 2 hacia el Hombre 1, y la transformación del segundo personaje hasta adoptar la misma actitud que su compañero. Esto será percibido en el último plano, donde ambos ríen al ver el interior de la bolsa.

El ritmo del corto será lento y pesado, en consonancia con los movimientos de cámara. Se utilizaran en la mayoría planos fijos, la mayoría cerrados, y algunos planos en movimiento, que se caracterizaran por su lentitud, con el fin de aumentar la tensión.

Fotografía y cámara: A partir de la foto de referencia de la película Nieve negra de Martín Hodara, desde la dirección de fotografía se plantea la siguiente idea estética para el trabajo en el SET FADU:

Desde la **Iluminación** se intenta recrear un naturalismo de cabaña de montaña y un espacio más truculento, se va a intentar respetar la misma puesta de luces en todo el rodaje, para reafirmar esa naturalidad y para darle un peso importante a la continuidad. Aunque si dependiendo de planos más abiertos o cerrados se van a utilizar (banderas o rebotes), además de utilizar una luz roja que representa un fuera de campo. Por ultimo vamos a trabajar con todas luces cálidas en el interior y con luz fría, que nos va a generar desde una ventana el exterior de noche.

La **puesta de luces** se realizara con el siguiente material:

- Fresnel 1K – gelatina roja
- Fresnel 300 W – difusor
- Fresnel 650 W– difusor
- Pampa Frio 200 W – gelatina azul y negra
- Pampa Cálido 200 W – difusor
- Bandera negra y telgopor
- Lamparita 70 W
- Lamparita 100 W

En relación a los **planos**, se arman planos fijos que se por captar la esencia de cada personaje, y los planos en movimiento veremos la interacción de los mismos. Se van a caracterizar por ser planos cerrados en su mayoría, priorizando el cuerpo y las acciones que realicen, en los encuadres vamos a ver objetos y acciones puntuales, como por ejemplo las nueces y los accionares de los personajes, estos no van a estar cargados de información extra.

En relación a la **cámara** se va a elegir usar en la totalidad de los planos un lente 35 mm angular con gran apertura, para aprovechar los espacios y planos cerrados de esta cabaña que queremos conformar, vamos a utilizar el foco en relación a los personajes principales. El movimiento de la cámara se va a realizar para seguir al fuera de campo en primera instancia y luego se compenetra con uno de los personajes lo va a buscar, planteamos travelling out, para centramos en uno de los personajes y luego ver la interacción con él otro y lateral, siguiendo el fuera de campo, leves poneos, que reafirman los movimientos de los personajes y cámara fija. Pretendemos que los movimientos sean lentos y a la vez fluidos en el cambio de plano. La angulación va a ser normal en todos menos el plano final que va a ser supina marcando un cambio.

Vamos a utilizar:

- Vías de travelling
- Trípode de video
- Slider

Arte: Para seguir acorde al tema de lo primitivo y del aislamiento que propusimos en el guion, la parte de arte creemos que debe ir a acode a estos parámetros:

Utilizar una **paleta de colores apagados**, tanto en la escenografía como en el vestuario, que den una **sensación de abandono y poco cuidado**. Los colores serían **marrones, negros y grises**. En caso de querer incluir un color más claro debería estar sucio para ir de acorde con la propuesta. Pero lo mejor sería ir por el lado de los colores oscuros para que las luces del set no se reflejen tanto y el ambiente pueda permanecer con esa vibra de abandono y aislamiento; Y para hacer que la sangre en la historia resalte más, mostrándola como elemento central sobre la forma que tienen de vivir esos personajes.

La **ambientación del interior** de la cabaña lo pensamos como algo **descuidado y desprolijo**. Que haya **acumulación de objetos** como las latas, frascos y ollas para marcar el lado primitivo. Esto nos basamos en que hay algunos animales que invernán y juntan cosas en su refugio para sobrevivir al invierno. Pero para no ir a una representación tan literal del hombre como ser primitivo, **en la cabaña habrán muebles y utensilios** que los personajes usaran como personas normales, tal y como sentarse en una silla o usar un cascanueces.

Los personajes vestirán **ropas abrigadas** para dar la idea del clima en el que viven. En este caso es invierno para poder reflejar mejor la idea de aislamiento. En cuanto a apariencia general, los actores no será necesario maquillarlos, pero sí que el pelo o barba muestre cierto descuido.

Montaje: Desde el montaje se planteará un ritmo audiovisual lento y pesado en conjunto y consonancia con movimientos de cámara cuya duración de recorrido sea perceptiblemente más extensa de lo común, con el fin de aumentar la tensión en relación a una develación de los objetos y personajes en línea con el suspenso. La cámara cumplirá el papel principal de aquella función reveladora, apelando constantemente al espectador, tanto de manera explícita, es decir, re-presentando todo aquello que la cámara literalmente capta, como en el caso de ciertos momentos en los que se apelará a una connotación mayor por parte del espectador, recurriendo a un cambio en la focalización dentro del relato. Tal es el caso del plano que prosigue al momento en el que ambos personajes se disponen a abrir la misteriosa bolsa presentada al inicio, en donde no se revela explícitamente lo que hay en su interior sino que en dicho plano la posición de cámara está planteada (en el sentido del verosímil) “desde adentro de la bolsa”, tomando los expresivos rostros de ambos personajes, dando lugar así a una libre interpretación por parte del espectador en relación a su posible contenido.

El montaje apelará también al descubrimiento progresivo de la psicología y los estados de los personajes, comprendidos a partir de sus gestos, del extrañamiento del habla y de recursos artísticos y visuales varios (iluminación, etc.).

Como antes mencionábamos, se recurrirá a un montaje concentrado en la acción de los personajes, en donde los cortes están guiados por las acciones, gestos o movimientos de los actores, intentando implementar una carga de cierta sensación del llamado “tiempo muerto”, con un consecuente aumento de la tensión dramática, en relación a una revalorización de los pequeños detalles que pasarían más desapercibidos de presentarse otro tipo de montaje (por ejemplo, en el caso del plano en el que uno de los personajes realiza la acción de quebrar las nueces, momento en el cual se percibe una histeria latente debido a la enfatización de los movimientos y las expresiones faciales por parte del personaje). Esta relevancia en la carga narrativa de las acciones se debe también a las escasas líneas de diálogo presentes en el film,

las cuales poseen una función meramente accesoria y estética, y no reveladora de los puntos fuertes de la trama.

Banda Sonora: La propuesta de sonido se caracteriza por el uso de sonidos diegéticos propios de los elementos del decorado sonoro. Esta elección tiene la intención de introducir al espectador de manera continua en el ambiente de la acción, es decir, utilizando dichos sonidos siguiendo un orden espacial: viento soplando fuerte, animales, nueces rompiéndose, pasos de hombre con botas. No se descarta la posibilidad de usar efectos sonoros de biblioteca, para reforzar estos sonidos y de ser necesario, el Foley posterior. El tipo de ambiente, será el de encierro dejando lugar a explotar los sonidos fuera de campo, como viento, animales. En los planos donde se presente la luminaria roja, daremos a la misma un sonido particular, el de foco defectuoso. Se logrará intensificar los momentos en los que los personajes comen nueces a tal punto de morder sus dedos.

Hacia el final, se intensificará también las risas de ambos personajes llegando a distorsionarlas y mezclarlas con rugidos de animales. En determinados picos de sonidos se comenzará a filtrar un sonido en off, que esté fuera del contexto de la diégesis de la escena, un sonido que sea continuo y fluctuante, que esté compuesta por más de un instrumento, que manejen un tempo distinto. Generando un sentido de extrañamiento.

GUIÓN TÉCNICO:

HOMBRE 1: DIEGO

HOMBRE 2: WALTER

PLANOS	Características del plano.	Indicaciones técnicas.	Imagen.	Sonido.
1 A	Noche – interior cabaña	Personaje: Diego T. De plano : Primer Plano Alt. Cám: Baja Ang: Cám: Normal Lente: 35 mm Movim: Fijo – Comienza TRAVELLING OUT	Diego sentado en la mesa, se ven sus manos agarrando las nueces a la altura de su cara, baja las manos mientras rompe las nueces. Golpea contra la mesa y rompe una nuez.	-Acciones del personaje. Ruido de nueces -Sonido de viento rugiendo.
1 B	Noche – interior cabaña	Personaje: Diego T. De plano : Plano Medio Alt. Cám: Normal Ang: Cám: Normal Lente: 35 mm Movim: Termina el TRAVELLING OUT	Diego rompiendo nueces.	- Puerta que se abre, alguien que entra, pisadas. - Golpe de un hacha contra el piso.
1 C	Noche – interior cabaña	Personajes: Diego sentado entra Walter T. De plano : Americano (Walter) – Medio (Diego) Alt. Cám: Normal Ang: Cám: Normal Lente: 35 mm Movim: TRAVELLING LATERAL (IZQ) –	Entra Walter a la habitación, encorvado y con pesar, sostiene con una mano un hacha y sobre su hombro una bolsa voluptuosa. Camina hacia donde esta Walter.	Sigue el sonido de hacha contra el piso.

		Empieza PANEO		
1 D	Noche – interior cabaña	Personajes: Diego sentado entra Walter T. De plano : Americano (Walter) – Medio corto (Diego) Alt. Cám: Normal Ang: Cám: Normal Lente: 35 mm Movim: Termina PANEO	Walter pasa por detrás de Sb con el hacha y la bolsa. Walter se va del plano. Sb sigue en la mesa.	Acciones d los personajes
2	Noche – interior cabaña	Personaje: Diego T. De plano: Plano pecho corto – se corta la cabeza del personaje. Alt. Cám: Normal Ang: Cám: Normal Lente: 35 mm Movim: FIJO	Diego se ve la boca, y las manos en la mesa mientras que rompe las nueces. Gesticulaciones del personaje. Se enciende una luz que baña de rojo la mitad del cuerpo del personaje. Se apaga la luz, se ve como Walter pasa por detrás.	Se escucha lo que está pasando en la otra habitación. Ruido luz que prende.
3 PLANO DE REFERENCIA	Noche – interior cabaña	Personajes: Walter parado Diego sentado T. De plano : Americano (Walter) – Medio corto (Diego) Alt. Cám: Normal Ang: Cám: Normal Lente: 35 mm Movim: FIJO		Ambiente
4	Noche – interior cabaña	Personaje: Diego T. De plano : Primer plano Alt. Cám: Normal Ang: Cám: Normal Lente: 35 mm Movim: FIJO	Gesto del personaje mientras escucha que le están hablando.	Walter Te toca a vos.
5 A	Noche – interior cabaña	Personaje: Walter T. De plano: Plano medio corto – no se le ve la parte de arriba de la boca. Alt. Cám: Normal Ang: Cám: Normal Lente: 35 mm Movim: TRAVELLING OUT	Walter se saca los guantes de cuero y los apoya sobre la mesa.	Diego Tardaste más hoy
5 B	Noche – interior cabaña	Personaje: Walter parado – Diego sentado T. De plano : Americano (Walter) – Medio corto (Diego) Alt. Cám: Normal Ang: Cám: Normal Lente: 35 mm Movim: TRAVELLING OUT	Walter parado aun no vemos el rostro entero – se ve a Diego sentado en la mesa. Después de del dialogo de Walter, Diego agarra los guantes se los pone se levanta y se va del plano.	Walter Apurate carajo
5 C	Noche – interior cabaña	Personaje: Walter T. De plano : Plano medio Alt. Cám: Normal Ang: Cám: Normal	Ya vemos el rostro de Walter. Walter barre con los guantes las nueces sobre la	Ambiente

		Lente: 35 mm Movim: termina TRAVELLING OUT	mesa con brutalidad. Se prende una luz rojiza que lo ilumina. Walter se mueve para sentarse.	
6	Noche – interior cabaña	Personaje: Walter - Diego T. De plano : Medio corto (Walter) - Americano (Diego) Alt. Cám: Normal Ang: Cám: Normal Lente: 35 mm Movim: FIJO	Se ve un pedazo de Walter entrando al plano para sentarse en la silla, se rasca la cabeza, rompe una nuez con ambos puños, se lleva nueces a la boca. Entra Diego (con la bolsa en la mano) entra al plano lentamente, se para al lado de la mesa y Walter gira con la cabeza para mirarlo, Diego se agarra la cabeza, se frota el pelo, golpea la mesa, ríe nervioso.	Diego ¿Por qué?
7	Noche – interior cabaña	Personaje: Walter – Diego T. De plano : Primer plano conjunto Alt. Cám: Normal Ang: Cám: Supina Lente: 35 mm Movim: FIJO	Ambos miran para abajo. Se ríen históricamente, sus risas se transforman paulatinamente en rugidos de animales.	Rugidos de animales.

STORYBOARD:

TÍTULO: WENDIGO PRODUCCIÓN: Ricconi DIRECCIÓN: Diez ASISTENCIA DE DIRECCIÓN: Rodil JEFATURA DE PRODUCCIÓN: Repossi	DIRECCIÓN DE FOTOGRAFÍA: Martínez CÁMARA: Gaidaich DIRECCIÓN DE ARTE: Fregeac, Rodríguez, Terrón SONIDO: Fourcade, Barrionuevo
---	--

Banda Imagen

Banda Sonido

Esc:			
Plano:	1a		Diálogos:
Personajes:			
			FX:

T. de Plano:			
Alt. Cám.:			Música:
Ang. Cám:			
Lente:			
Movim:			Otros:
Síntesis:			

Esc:				Diálogos:
Plano:	1b			
Personajes:				
T. de Plano:				
Alt. Cám.:				FX:
Ang. Cám:				
Lente:				Música:
Movim:				
Síntesis:				Otros:

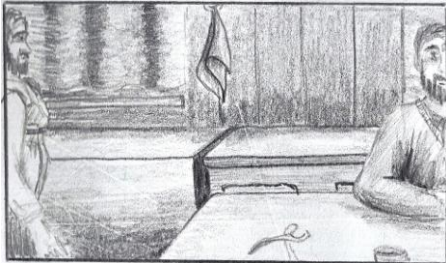
Esc:				Diálogos:
Plano:	1c			FX
Personajes:				
T. de Plano:				Musica:
Alt. Cám.:				Otros:
Ang. Cám:				
Lente:				
Movim:				
Sintesis				

Esc:			
Plano:	1d		
Personaje s:			Diálogos:
T. de plano			
Alt. Cám.:			Musica:
Ang. Cám:			FX:
Lente:			Otros:
Movim			
Síntesis			

:

Esc:			
Plano:	2		
Personaje s:			Diálogos:
T. de Plano:			
Alt. Cám.:			FX:
Ang. Cám:			
Lente:			Musica:
Movim:			
Síntesis			Otros:

:

Esc:			
Plano:	3		
Personaje s:			Diálogos:
T. de Plano:			
Alt. Cám.:			FX:
Ang. Cám:			
Lente:			Música:
Movim:			
Síntesis			Otros:

Esc:			Diálogos: Te toca a vos. – Tardaste más hoy	
Plano:	4			
Personajes:			FX:	
T. de Plano:				
Alt. Cám.:			Música:	
Ang. Cám:				
Lente:			Otros:	
Movim:				
Síntesis				

Esc:			Diálogos:	
Plano:	5a			
Personajes:			FX:	
T. de Plano:				
Alt. Cám.:			Música:	
Ang. Cám:				
Lente:			Otros:	
Movim				
Síntesis				

Esc:			Diálogos:	
Plano:	5b			
Personajes:			FX:	
T. de Plano:				
Alt. Cám.:			Música:	
Ang. Cám:				
Lente:			Otros:	
Movim:				
Síntesis				

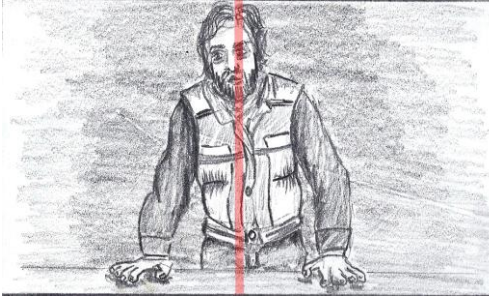
Esc:			Diálogos:	¡Apurate ,carajo!
Plano:	5c			
Personajes:			FX:	
T. de Plano:				
Alt. Cám.:			Música:	
Ang. Cám:				
Lente:			Otros:	
Movim:				
Síntesis				

Esc:			Diálogos:	¿Por qué?
Plano:	6			
Personajes:			FX:	
T. de				

Plano:			
Alt. Cám.:			Música:
Ang. Cám:			
Lente:			Otros:
Movim:			
Síntesis			

Esc:			Diálogos:	
Plano:	7			
Personajes:			FX:	
T. de Plano:				
Alt. Cám.:			Música:	
Ang. Cám:				
Lente:				Otros:
Movim:				
Síntesis:				

Observaciones:

PLANTA DE LUCES Y CÁMARA:

Luces

Plano 1

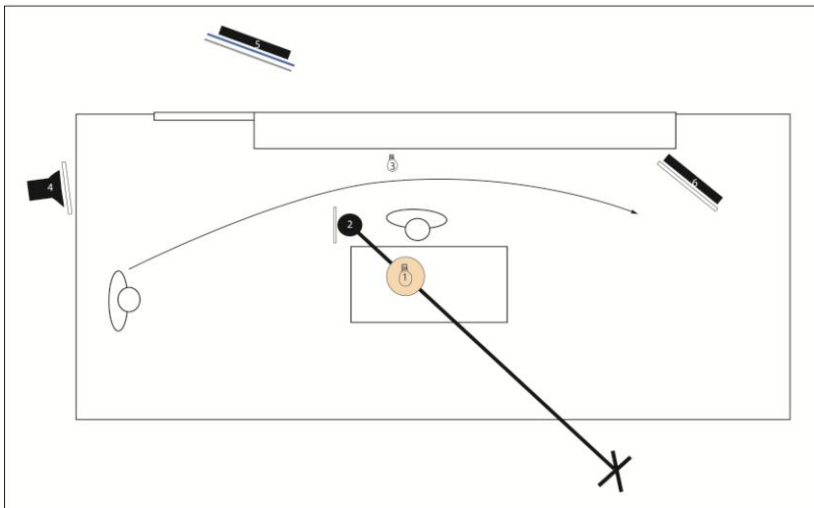

Plano 2

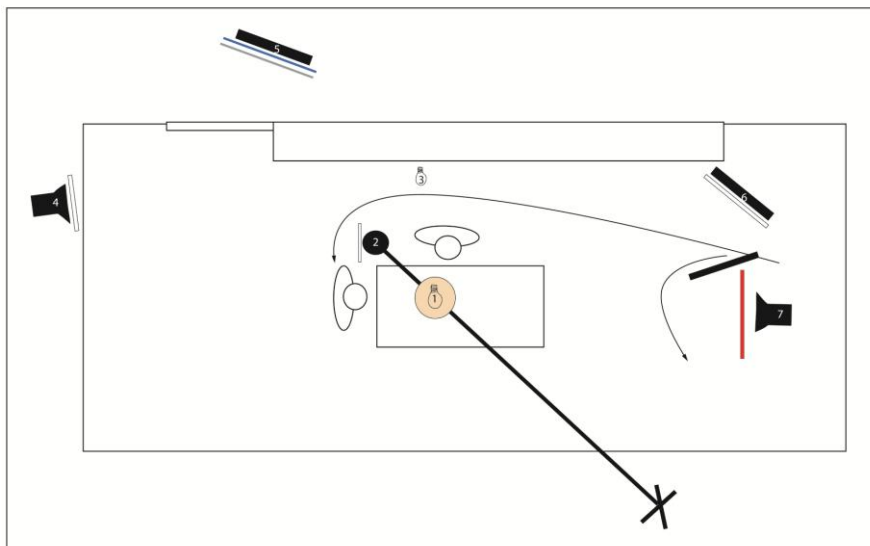

Plano 3 (de referencia)

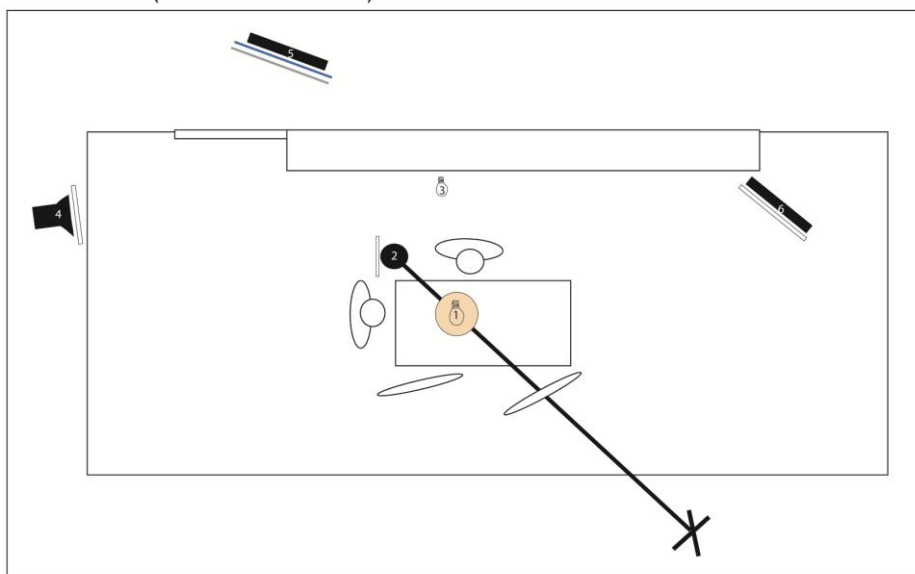

Plano 4 y 5

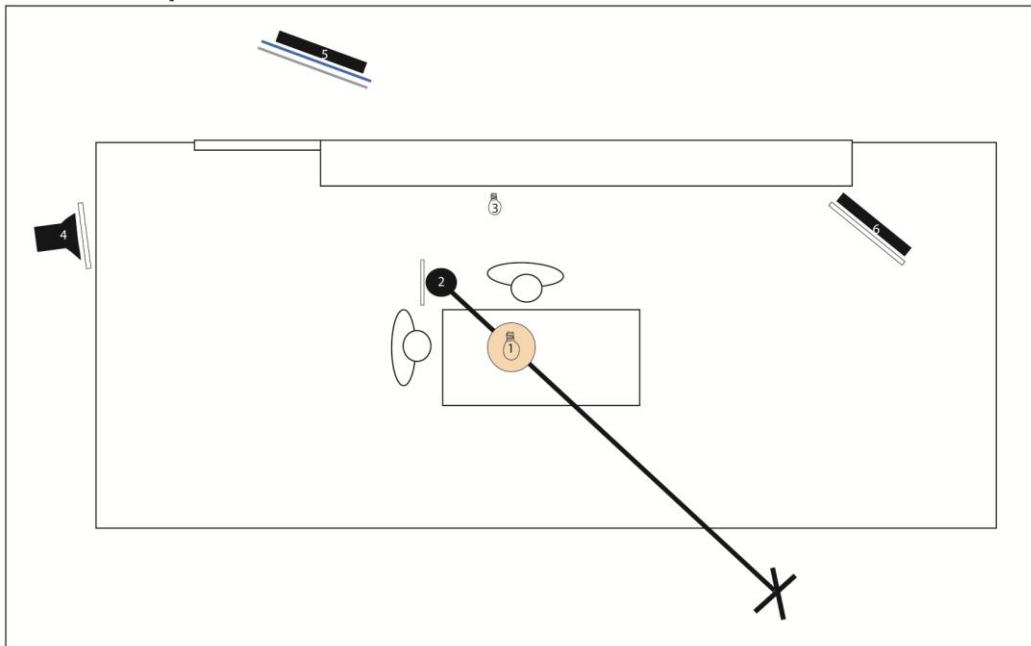

Plano 6

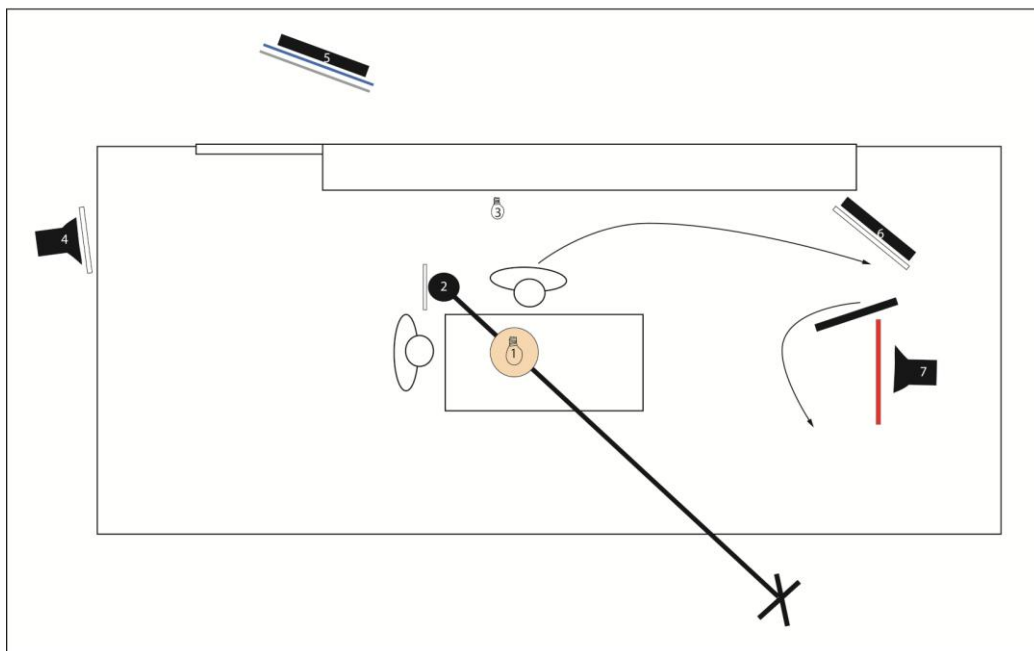

Plano 7

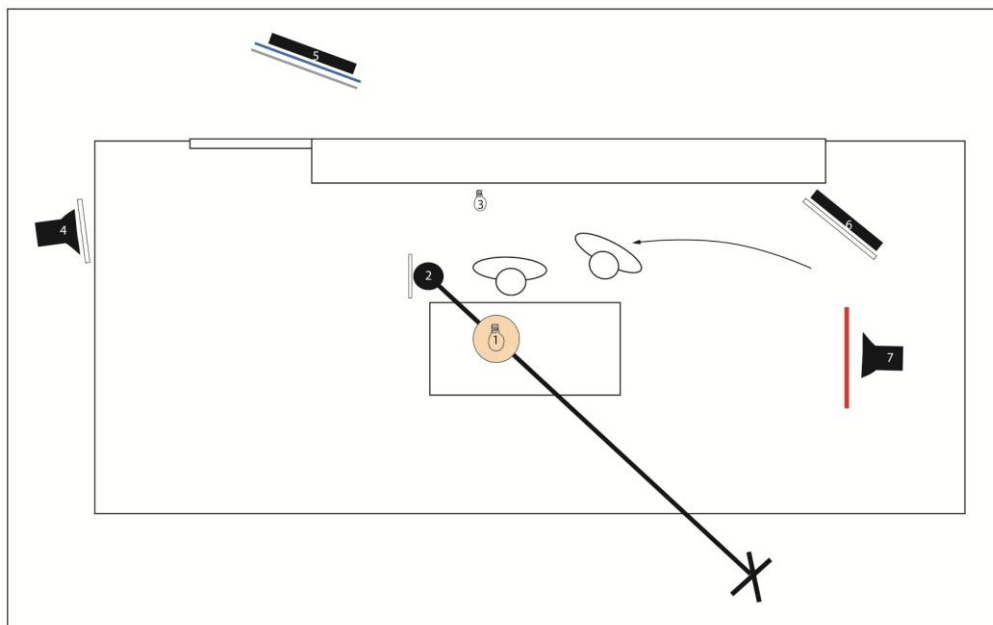

Plano 8

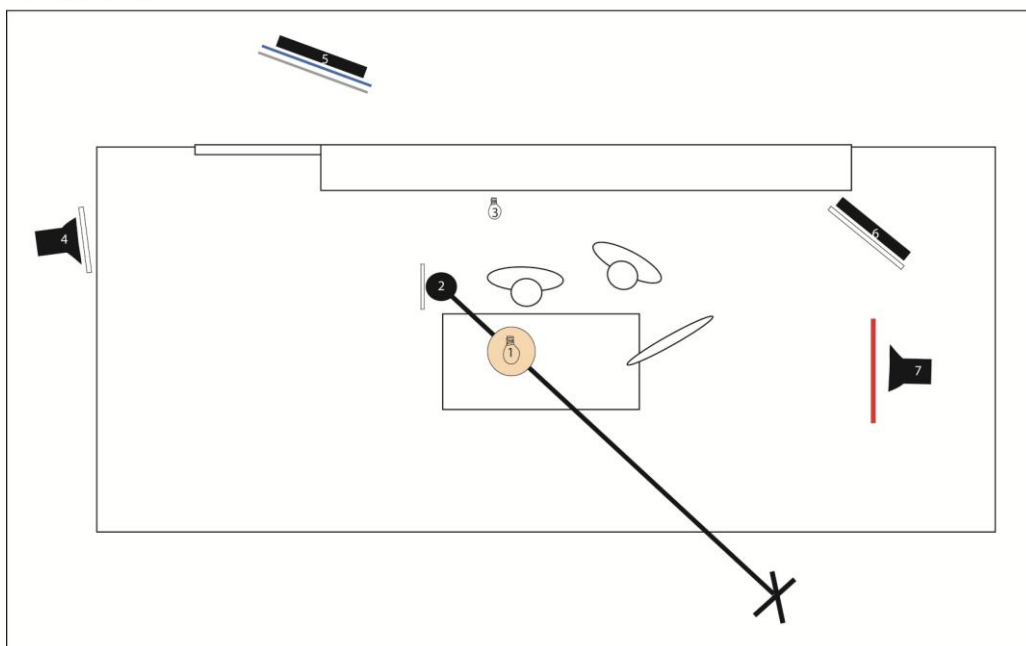

Cámara

CABAÑA-NOCHE- PLANTA DE CÁMARAS 1/3

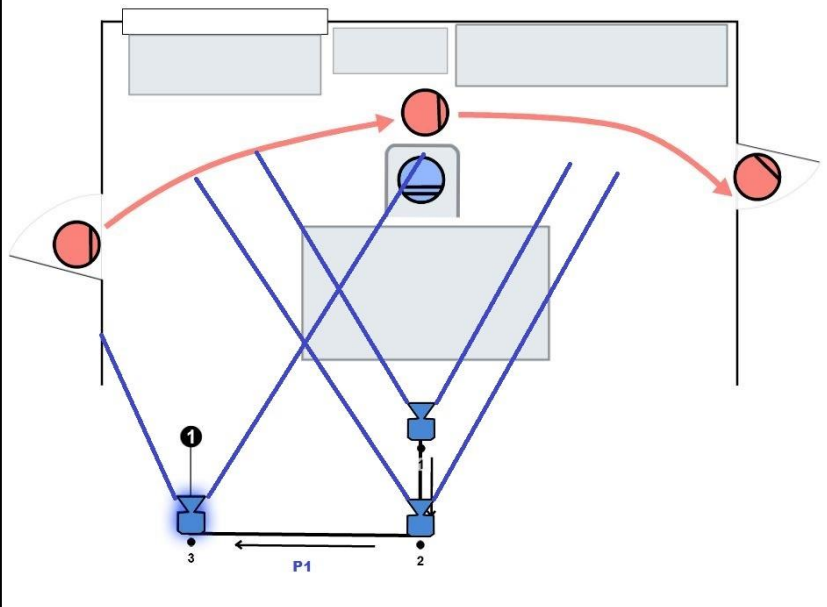

CABAÑA-NOCHE- PLANTA DE CÁMARAS 2/3

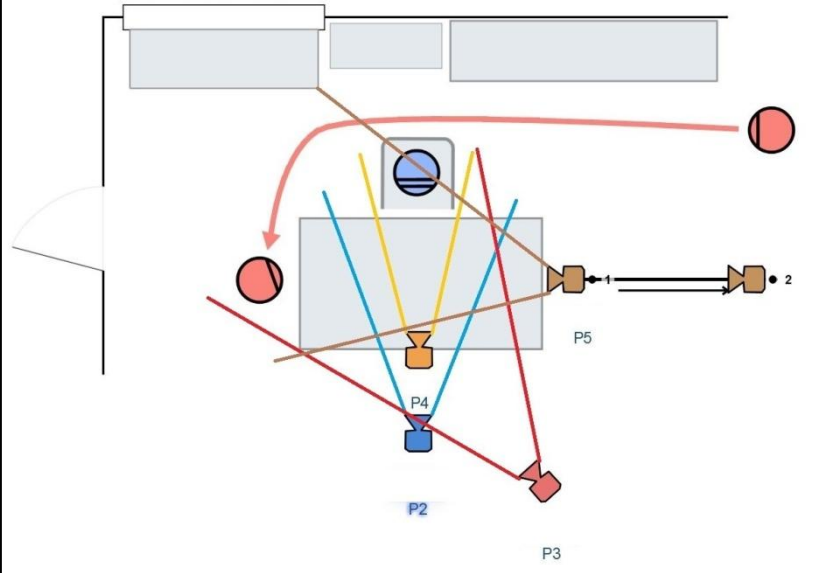

CABAÑA-NOCHE- PLANTA DE CÁMARAS 3/3

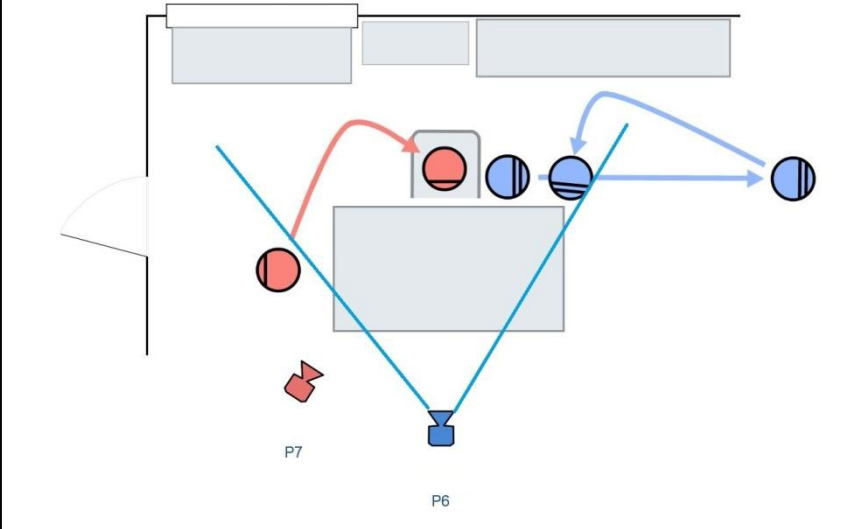

PLANILLO DE LA TOTALIDAD DE TOMAS:

Informe de tomas - WENDIGO
Dirección: Rocío Belén Diez
Asistente de dirección: Magalí Rodil
Dirección de sonido: Barrionuevo Hugo Sonido directo: Rocio Fourcade
Sonido directo: Rocio Fourcade
Día de rodaje: 01
Fecha: 19/06/2017



Esc	Plano	Toma	Archivo	Total tiempo	Observaciones
1	1	1	161 _898	0:00:38	
1	1	2	161 _900	0:00:35	
1	1	3	161 _901	0:00:36	
1	1	4	161 _902	0:01:14	
1	1	5	161 _903	0:01:03	
1	1	6	161 _904	0:01:08	
1	1	7	161 _905	0:01:08	
1	1	8	161 _906	0:01:44	
1	1	9	161 _907	0:01:15	
1	1	10	161 _908	0:01:31	se usa
1	2	1	161 _919	0:01:01	
1	2	2	161 _921	0:01:17	se usa
1	3	1	161 _925	0:00:39	se usa
1	4	1	161 _927	0:00:32	
1	4	2	161 _928	0:00:32	se usa
1	5	1	161 _909	0:00:57	
1	5	2	161 _910	0:00:27	
1	5	3	161 _912	0:01:02	se usa
1	6	1	161 _926	0:02:32	se usa
1	7	1	161 _916	0:01:01	
1	7	2	161 _917	0:00:30	
1	7	3	161 _918	0:00:48	
1	7	4	161 _929	0:01:03	
1	7	5	161 _930	0:00:57	se usa

PLANILLA DE TOMAS -TP EN SET-

PLANO	TOMA	ARCHIVO	OK	OBSERVACIONES
1	1	001	X	-NO Panes
1	2	003	X	- fuera de foco - se mueve la cámara
1	3	004	X	fuera de foco
1	4	005	X	NO Entradas - Torcidos - Cortados - NO Panes cortados -
1	5	006	✓	No Panes / Pavor
1	6	007	X	No Panes / cortado
1	7	008	X	No Panes
1	8	009	X	fuera de foco - se apaga la luz de la ventana
1	9	010	X	voz N. KITA - fuera de foco
1	10	0011	✓	LA MEJOR (2 focos)
5	1	0012	X	TARDE EN ARRANCAR
5	2	0013	X	fuera de foco
5	3	0014	✓	
7	1	0015	X	Interrumpe Diego

PLANILLA DE TOMAS -TP EN SET-

PLANO	TOMA	ARCHIVO	OK	OBSERVACIONES
7	2	0017	X	
2	1	0018	X	Diego NO hace nada.
2	2	0019	✓	
3	1	0020	X✓	No tiene los guantes
3	2	0021	✓	tiene los guantes en el bolsillo
6	1	0022	✓	
4	1	0023	X✓	
4	2	0024	✓	
7	3	0031	X✓	
7	4	0032	✓	

CONFORMACIÓN DEL EQUIPO ARTÍSTICO Y TÉCNICO:

ACTORES: Walter Ferreyra-Diego Gallardo

DIRECCIÓN: Rocío Belén Diez

ASISTENTE DE DIRECCIÓN: Magalí Rodil

PRODUCCIÓN: Macarena Ricconi

ASISTENTE DE PRODUCCIÓN: Josefina Repossi

DIRECTOR DE FOTOGRAFIA: Yamila Martinez

CAMARA: Nikita Gaidaich

GAFFER: Rosario Martinez Arrizabalaga

DIRECCIÓN DE SONIDO: Hugo Barrionuevo

SONIDO DIRECTO: Rocio Fourcade

ARTE: Eliana Fregeac, Yuliana Terrón, Yamila Rodriguez

MONTAJE: Santiago López Reyes

PLAN DE RODAJE:

HORA	ESCENA	PLANO	PERSONAJES	MOVIMIENTO	DESCRIPCIÓN
9:00 11:00	PREPARACIÓN SET: PUESTA DE LUCES, CÁMARA, SONIDO, ESCENOGRAFÍA. VESTUARIO Y MAQUILLAJE. ARMADO DE TRAVELLING.				
11:00 11:30	1	1	HOMBRE 1 Y 2	Travelling OUT/LATERAL/PANEO	H1 sentado rompe las nueces. H2 pasa por atrás y se dirige hacia el cuarto.
11:30 12:00	1	5	HOMBRE 1 Y 2	Travelling OUT	H2 se saca los guantes y los apoya sobre la mesa. H1 se los pone y va al cuarto. H2 barre todo <u>sobre la mesa</u> . Se prende la luz roja .
12:00 12:30	1	7	HOMBRE 1 Y 2	Fijo	Miran el interior de la bolsa.
12:30 13:10	RECESO-CATERING				
13:10 13:30	1	2	HOMBRE 1 Y 2	Fijo	H1 rompe las nueces. Se prende la luz roja . Se apaga . H2 pasa por atrás.
13:30 13:50	1	3	HOMBRE 1 Y 2	Fijo	Fotograma de referencia.
13:50 14:10	1	6	HOMBRE 1 Y 2	Fijo	H2 se sienta. Come las nueces. Se apaga la luz roja . H1 aparece con la bolsa.
14:10 14:30	1	4	HOMBRE 1	Fijo	1er Plano H1.
14:30 15:30	LIMPIEZA SET				

DESGLOSE POR ESCENA:

DESGLOSE POR ESCENA				
Título: WENDIGO	Sec:1	Octavos:2	Escena: 1	
Decorado: Cocina	Locación: Cabaña en el bosque			
Localización: Set FADU	Exterior: X	Interior: Sí	Día: X	Noche: Sí
Elenco	Vestuario	Maquillaje	Accesorio	Utilería
Principales: Diego Gallardo (HOMBRE1) Walter Ferreyra (HOMBRE2)	Sweater marrón oscuro, jean claro y zapatillas. Sweater negro, chaleco azul, jean claro y botas negras altas de goma.	 X X	Sangre Guantes	Liviana: sartenes, pava, sifón, frascos, trapos, ollas, nueces, pinza, lamparita, garrafa, hacha y bolsa. Pesado: puerta, mesa, silla, cocina, estante, mueble y lámpara de techo.
Ambientación: Cabaña – Nueces, guantes y hacha con sangre				
Equipamientos: <ul style="list-style-type: none"> • Cámara NIKON D5500 • Lente: 35 mm y 18 - 55 mm • Vías de travelling • Trípode de video • Slider • Boom de Iluminación • Fresnel 1K – gelatina roja • Fresnel 300 W – difusor • Fresnel 650 W – difusor • Pampa Frio 200 W – gelatina azul y negra • Pampa Cálido 200 W – difusor • Bandera negra y telgopor • Lamparita 70 W • Lamparita 100 W • Shotgun • Caña • Grabadora 		Personal técnico: <ul style="list-style-type: none"> • Dirección: Roció Diez • Asistente de dirección: Magali Rodil • Producción: Macarena Ricconi • Asistente de producción: Josefina Repossi • Dirección de fotografía: Yamila Martinez • Arte: Yamila Rodriguez Eliana Fregeac Yuliana Terrón • Cámara: Nikita Gaidach • Gaffer: Rosario Martinez • Dirección de sonido: Hugo Barrionuevo • Sonido directo: Rocio Fourcade • Montaje: Santiago Lopez Reyes 		

INFORMACIÓN TÉCNICA: (cámara, formato de grabación, plataforma de edición, códec):

Cámara usada: Nikon D5500

Lentes: -NIKON 35MM 1.8 AF-S -NIKON 18-55MM AF-S VR DX

Formato de grabación: 1920x1080 / 30 FPS / MOV

TOMAS 1 A 6 SE USÓ LENTE NIKON 35MM/ ISO 100/ VEL. OBT. 1/60

TOMA 7 SE USO LENTE NIKON 18MM/ ISO 800/ VEL. OBT. 1/80

Plataforma de edición: Adobe Premier Pro CC 2015

Codec: H.264 (MP4), 1920x1080 (1,0), 25 fps, Progresivo. VBR, 1 pase, Destino 8,00 Mbps, Máx. 10,00 Mbps AAC, 256 Kbps, 48 kHz, Estéreo.

Información técnica - Edición de sonido

Plataforma de edición: Sony Vegas Pro 13.0 64 bits, Sound Forge 9.0 64 bits

Compresión: Diálogos, foley, ambiente y música 48.000 Hz, 16 bits, estéreo, PCM.

Formato de salida: .wav

PRESUPUESTO:

SONIDO				
Caña		60\$		
Pilas		80\$		
CAMARA				
Lente Nikon 35mm		250\$		
Lente Nikon 14mm		250\$		
Slider		320\$		
ARTE				
Lampara colgante		340\$		
Nueces		80\$		
Cinta papel		86\$		
Empapelado	x5	790\$		
Acetato		102\$		
Paneles	x2	500\$	270\$ nafta+peaje	TOTAL 770\$
Tornillos, clavos, etc.		20\$		
pintura p/cocina		70\$		
puerta empapelado		120\$		
ILUMINACION				
Tripode + Boom		162\$		
2 Bombitas		100\$		
Gelatinas x2		20\$		
Catering				
		1270\$		

Pago Actores		1600\$		
GASTOS DIA DEL RODAJE				
impresiones		60\$		
marcador		46\$		
acetato y madera		250\$		
cartulina		54\$		
TOTAL PRESUPUESTO				
FINAL:				7000\$

CASTING:

Flyer utilizado para la difusión:

CASTING
**PARA PROYECTO AUDIOVISUAL PARA LA
CARRERA DISEÑO DE IMAGEN Y SONIDO (UBA)**

HOMBRES de entre 30 Y 50 AÑOS
DISPONIBILIDAD 19/6 - 22/6

REMUNERACIÓN SIMBÓLICA

**CÁTEDRA
GIMONDI
PROYECTO AUDIOVISUAL**

**Envíanos tu CV (con FOTO o REEL mejor) a:
castingpav1@hotmail.com**

Planillas de Casting:

FILM: "WENDIGO"

PLANILLA DE CASTING NRO.: 1

DIRECTOR: LUIS DEZ

PERSONAJE: DAVIN

DATOS PERSONALES

Nombres y Apellido: WALTER FERREYRA RAMOS

Edad: 50 años Sexo: M Nacionalidad: ARGENTINO

Dirección: AV. CORONA 1224 7-A

Tel.: (005411) 4209-0526 horario: -

Cel.: (11) 5414-6206 horario: -

Email: WALTER.FERREYRA@COM-AR / WALTERPAULFERREYRA@EMAIL.COM

INFORMACIÓN PRACTICA

Agencia: -

Disponibilidad horaria: SI

Pasaporte: SI Licencia de conducir: NO Tipo: -

Talles: 41 (Calzado) 52 (Pantalón) S/M (Torso)

CARACTERÍSTICAS FÍSICAS

Salud, limitaciones médicas y otras:

NINGUNA

Tez de piel: BLANCA

Color de pelo: CASTAÑO

Color de ojos: VERDES

Contextura física: REGUSTA

Peso: 90 Kg.

Cicatrices: NO



Tatuajes: NO

Lunares o pecas: NO

Otros rasgos relevantes: BARBA

EXPERIENCIA

FORMACION

<p>FOTO DE FRENTE</p> 	<p>FOTO DE CUERPO ENTERO</p> 
<p>FOTO DE PERFIL</p> 	
<p>NOTAS Y OTROS DATOS RELEVANTES</p>	
<p>* VOZ GRAVE - ASPERA * BUENA GESTUALIDAD * BUENA RISA * ROBUSTO - BARBA</p>	
<p>Fecha: 5 / 6 / 17.</p>	
<p>Asis. de producción: <i>Reposi</i> Asis. de dirección: <i>Robil</i></p>	<p>Firma: Aclaración:</p>

WALTER FERREYRA RAMOS (CURRICULUM VITAE)

Autor, actor-director.- docente.

Anchorena 1224 - 1° "A" - (1425) Buenos Aires- República Argentina

TELEFONOS: (005411) 4829-0526 // (11) 5414-6206

wafe@fibertel.com.ar

walterraulferreyra@gmail.com

ESTUDIOS CURSADOS:

- Egresado Escuela Municipal de Arte Dramático de Tandil (1976)
- Egresado Seminario Dramático de la Universidad Nacional del Centro (1980)
- Egresado Conservatorio Municipal de Arte Dramático de Buenos Aires (1981)
- Egresado Centro de Estudios de Comedia Musical- Dir: Pepe Cibrián (1982)
- Actor Especializado en Doblaje de la Asociación Argentina de Actores (1983)
- Taller de Guión con María Inés Andrés (1985)

LABOR DOCENTE:

- Talleres Teatrales "Programas de Barrios" de la Asociación Argentina de Actores
- Profesor de Guión, Puesta en Escena y Dirección de Actores en la Universidad de Belgrano
- Talleres de Guión de Televisión "Museo Casa de Ricardo Rojas"
- Taller de Medios Audiovisuales para jóvenes en situación de riesgo. (Ministerio de Seguridad de la Nación)

LABOR ACTORAL

Teatro:

- "Sociedad Protectora de hombres" (Julio Varela) (1976)
- "Crónica de un secuestro" (Mario Diament) (1976)
- "El Ticondón" (Enrique Wernicke) (1976)
- "El Cine" (Enrique Wernicke) (1976)
- "Escenas de la Redención" (L.J. Actis) (1976)
- "Tache lo que no corresponda" (Walter Ferreyra Ramos) (1977)
- "La pasión de Justo Pómez" (Aurelio Ferretti) (1977)
- "Los Gemelos" (José María Paolantonio) (1978)
- "La Cantante Calva" (Eugene Ionesco) (1979)
- "Noche de la poesía tandilense" (Autores Varios) (1979)
- "Los monstruos del humor" (Walter Ferreyra Ramos) (1980)
- "Y fue por este río" (Jorge Luis Borges y otros) (1980)
- "Negro... azul, negro" (Jules Feiffer y John Anthony West) (1980)
- "Navidad Nuestra" de Félix Luna y Ariel Ramírez (1980)
- "El show es mi historia" (Walter Ferreyra Ramos) (1981)
- "Sesión Inaugural Sala de Representantes" (I. G. Inciso) (1981)
- "Requiem para un viernes a la noche" (Germán Rozenmacher) (1981)
- "El poeta" (Enrique Wernicke) (1983)
- "Proceso a un inocente" (Gilberto Rey) (1983)

- "Crónicas con humor"(Walter Ferreyra Ramos) (1983)
- "Jugar a partir" (Jorge Grasso) (1984)
- "Polo y Bebe"(Alberto Alejandro) (1984)
- "Un galán en desuso"(Walter Ferreyra Ramos) (1985)
- "El fantasma de Canterville"(Oscar Wilde) (1986)
- "Espanto en el manicomio de mujeres"(Roberto Habegger) (1987)
- "El soldado fanfarrón"(Plauto) (Teatro San Martín) (1989)
- "Juvenilia" (Miguel Cané) (1989)
- "El médico a palos" (Moliere) (1989)
- "Selva Mágica" (Gastón Carballo- Marcelo Dorton) (1990)
- "Jesucristo Superstar"(Andrew Lloyd Weber- Tim Rice) (1990)
- "La Gran Parade '92" (Grupo Royal De Luxe- Nantes- Francia) (1992)
- "Puerto Rosario contraataca"(Roberto Fontanarrosa) (1993)
- "El sí de las niñas" (Luis Fernández de Moratín) (1993)
- "Los muchachos de la banda"(Mart Crowley) (1993)
- "La importancia de llamarse Ernesto" (Oscar Wilde) Dir. R. Graziano (1995)
- "La Divina Comedia" (Dante Alighieri) Dir: Rodolfo Graziano (1996/ 97)
- "La Orestíada" (Esquilo) Dir: Rodolfo Graziano (1998)
- "Homenaje a Antonio Aliberti"(Recital Poético) (2000)
- "Tratando de zafar"(Walter Ferreyra Ramos) (2000- 2001)
- "Soñé que soñaba (a Antonio Machado)" (Adela Graziano) (2001)
- "Made in Lanús" (Nelly Fernández Tiscornia) (2013/ 2014)

Televisión:

- "**Todo es cuestión de empezar**" (Pepe Cibrián) (1982) (Canal 13)
- "**Aprender a vivir '83**" (Luis Gayo Paz) (1983) (Canal 9)
- "**Mamá por horas**" (Ana López Díaz) (1983) (Canal 13)
- "**La viuda blanca**" (Carlos Lozano Dana) (1985) (Canal 9)
- "**Solo un hombre**" (Carlos Lozano Dana y Alma Bressan) (1986) (Canal 9)
- "**Duro como la roca, frágil como el cristal**" (Jorge Núñez) (1986) (Canal 9)
- "**Hombres de Ley**" (Gerardo Taratutto) (1986) (ATC)
- "**Apenas reflejos**" (Dir. Diana Álvarez) (1986)
- "**Venganza de mujer**" (Delia González Márquez) (1987) (Canal 9)
- "**Estrellita mía**"(Delia Fiallo) (1987) (Canal 11)
- "**Como la hiedra**" (Jorge Cavanet) (1987) (Canal 9)
- "**Clave de sol**" (Alma Bressan) (1988) (Canal 13)

- **"Mi nombre es Coraje"** (Gius) (1988) (Canal 2)
- **"Stress"** (Juan Carlos Mesa) (1989) (Canal 13)
- **"La familia Benvenuto"** (1991) (Juan Peregrino) (Canal 11)
- **"Cosecharás tu siembra"** (Guillermo Glanc) (1992) (Canal 9)
- **"Patear el tablero"** (Gustavo Bellatti) (1992) (Canal 9)
- **"El club de los baby sitter"** (Alberto Alejandro) (1993) (Canal 9)
- **"Más allá del horizonte"** (Glanc- Marín- Menis- Fiore- Ferreyra Ramos) (1993) (Canal 9)
- **"Con pecado concebidas"** (Victor Agú- León Benard) (1993) (Canal 9)
- **"Marco, el candidato"** (Cernadas Lamadrid) (1994) (Canal 9)
- **"Inconquistable corazón"** (Victor Agú- León Benard) (1994) (Canal 9)
- **"Por siempre mujercitas"** (1995/96) (Hugo Moser) (Canal 9)
- **"Ricos y Famosos"** (1997/ 98) (Delbene/ Lorenzón) (Canal 9)
- **"Descubriendo la Argentina Insólita"** (Walter Ferreyra Ramos) (1996/ 2006) CONDUCCION (Multicanal/ Siempre Mujer/ T.P.O (Merlo/ Canal Metro)
- **"Aire Condicionado"** (Serie web) (2015)

CINE/ PUBLICIDAD

- **"La peste"** (Luis Puenzo) (1992)
- **"Cigarrillos Coronados"** (Uruguay) (1990)
- **Campaña Geniol** (Argentina) (1992)
- **"Poxipol"** (Chile- Argentina) (1993)
- **"Peugeot"** (Argentina) (1993)

DIRECCION TEATRAL:

- **"Made in Lanús"** de Nelly Fernández Tiscornia (2012)
- **"Yo no fui"** de Carlos Simón (1984)
- **"Un galán en desuso"** de Walter Ferreyra Ramos (1985)
- **"El fantasma de Canterville"** de Oscar Wilde (1986)
- **"Mónica Celestino- Música Latinoamericana"** (Recital musical) (1987)
- **"La calle marginal"** de Walter Ferreyra Ramos y Carlos Segovia (1991)
- **"Tratando de zafar"** de Walter Ferreyra Ramos (2000-2001)

TRABAJOS AUTORALES (Teatro):

- **"Tache lo que no corresponda"** (Dir. Colectiva) (Teatro Auditorium- Tandil) (1977)
- **"Los monstruos del humor"** (Dir. Colectiva) (Teatro Auditorium- Tandil) (1980)
- **"El show es mi historia"** (Dir. Roberto Leal) (El Teatrillo- Tandil) (1981)
- **"Crónicas con humor"** (Dir. Nora Depaoli) (Teatro del Este. Bs. As. (1983)

- "Un galán en desuso" (Dir. Walter Ferreyra Ramos) (Mar del Plata- Buenos Aires- Tandil- Villa Gesell) (1985)
- "La calle marginal" (Dir. Walter Ferreyra Ramos) (Teatro Margarita Xirgu. Bs. As.) (1991)
- "Bailando Bailanta" (Dir. Rubén Elena) (Teatro Metropolitan. Bs. As.)
- "El parque mágico" (Dir. Héctor Estevez) (Teatro Corrientes) (1993)
- "El fantasma de Canterville" (Adaptación) (Teatro Presidente Alvear- Buenos Aires) (1998-99)
- "Tratando de zafar" (Dirección: Walter Ferreyra Ramos) (Teatro El Vitral) (2000- 2001)

TRABAJOS AUTORALES (Televisión):

- "Camino al amor" (Telefé- Buenos Aires) (2014)
- "Decisiones de vida" (Canal 9- Buenos Aires) (2011) (Ciclo de unitarios auspiciados por el Instituto Nacional de Cinematografía y Artes Audiovisuales de la Presidencia de la Nación)
- "Adictos" (Canal 10- Mar del Plata) (2011) (Ciclo de unitarios auspiciados por el Instituto Nacional de Cinematografía y Artes Audiovisuales de la Presidencia de la Nación)
- "Nini" (Endemol/ Telefé) (2009/ 2010)
- "Jake and Blake" (Disney Channel- Cris Morena Group) (2009)
- "Bella y Bestia" (Telefé) (2008)
- "Descubriendo la Argentina Insólita" (Ciclo de documentales) (1996- 2009) (Kuntur Producciones- Canal Metro Buenos Aires)
- "Chiquititas 2006" (Telefé) (2006)
- "Sálvame María" (Telenovela Andrea del Boca/ Juan Palomino) (Canal 9) (2005)
- "Floricienta" (Canal 13) (2004)
- "Rebelde Way" (Canal 9- América) (2002/ 2003)
- "Playhouse Disney" (Disney Channel) (2002)
- "Chiquititas" (Telefé) (1999- 2001)
- "Chiquititas...Rincón de Luz" (CINE) (Prod. Carlos Mentasti/ Cris Morena) (2001)
- "Con alma de tango" (Canal 9) (Silvio Berlusconi Productions/ Omar Romay) (1994)
- "Más allá del horizonte" (Canal 9) (Silvio Berlusconi Productions/ Omar Romay) (1993)
- "Alta Comedia" (Dir. Jorge Montero) (Canal 9) (1992)
- "Su comedia favorita" (Dir: Wilfredo Ferrán) (Canal 9) (1989/ 90)
- "Duro como la roca, frágil como el cristal" (colab. autoral) (Canal 9) (1986)
- "La viuda blanca" (colaboración autoral) (Canal 9) (1985)

TRABAJOS AUTORALES INTERNACIONALES:

- "Los herederos" (2015/ 16) (Televisa- Mèxico)
- "Solo quiero amarte" (2013) (Televisa- México)
- "Sueños de verano" (2011) (TVN-2- Panamá)
- "Soy tu musa" (para Fox Televisión - Los Angeles) (2009)

- "Sin marcha atrás" (para Pearson- Fremantle- Colombia) (2001)

- "Buenos Aires, buen amor" (Pearson- Fremantle- Estados Unidos) (2001)

- "Chiquititas Brasil" (1998)

- "Chiquititas México" (1998)

FILM: "WENDIGO" PLANILLA DE CASTING NRO.: 2
DIRECTOR: ROCÍO DIEZ PERSONAJE: SBARACCI

DATOS PERSONALES

Nombres y Apellido: DIEGO GALLARDO
Edad: 35 AÑOS Sexo: M Nacionalidad: Argentino
Dirección: MEDRANO 1087 - ALMAERO -
Tel.: - horario: Mañana o Noche
Cel: (0345) 154131094 horario:
Email: GALILEO2@HOTMAIL.COM / GALILEO2@YAHOO.COM.AR

INFORMACIÓN PRÁCTICA

Agencia: No
Disponibilidad horaria: Toda
Pasaporte: No Licencia de conducir: Si Tipo: Auto
Talles: 47 (Calzado) 32/40 (Pantalón) M (Torso)



CARACTERÍSTICAS FÍSICAS

Salud, limitaciones médicas y otras:
Ninguna (ligamentos y menisco rodilla izq.)

Tez de piel: Clara
Color de pelo: Oscuro
Color de ojos: Verde-Marrón
Contextura física: delgado
Peso: 69 Kg.
Cicatrices: brazo izq.
Tatuajes: No
Lunares o pecas: Espalda
Otros rasgos relevantes: Piercing oreja derecha que es removible

EXPERIENCIA

FORMACIÓN

FOTO DE FRENTE 	FOTO DE CUERPO ENTERO 
FOTO DE PERFIL 	
NOTAS Y OTROS DATOS RELEVANTES	
<p> <i>BUENA PÉIN</i> <i>SONO LOS HUESOS (INTERESANTE)</i> <i>PARCELO BUENAMENTE</i> </p>	
<p> Fecha: 5/6/17. Asis. de producción: <i>Réposti</i> Asis. de dirección: <i>Ronil</i> </p>	
<p> Firma: Aclaración: </p>	

GALLARDO, Diego

D.N.I.: 29.281.161.-

Domicilio Actual: Medrano 1081 – Almagro.-

Teléfono: (0 3 4 5) 1 5 4 – 1 3 1 0 9 4 .-

Ciudad: C.A.B.A. – Buenos Aires – Argentina.-

Registro de conductor Nro: 29.281.161.-

Estado civil: soltero, sin hijos.-

Idioma: Español e Inglés, (habla y escribe).-

Medidas: 169 cm. (altura) – 41 (calzado).-

Destrezas: Instrumentos musicales (Batería, Percusión, Cajón Peruano). Zancos. Acrobacia (Bastón, movimientos con bastones).-

Correo electrónico: galiego2@yahoo.com.ar / galiego2@hotmail.com

Experiencia Artística Actuación en el Plan Federal TEATRO NACIONAL CERVANTES: 1- “El Organito”, de ARMANDO Y ENRIQUE SANTOS DISCÉPOLO, estreno en el Centro de Convenciones La Vieja Usina de

Paraná, Entre Ríos, 9 de septiembre 2011, gira por la provincia de Entre Ríos durante los meses de septiembre y octubre 2011 (actor, seleccionado en casting público, con la dirección de Norberto BARRUTI) ↳ Función para la SELECCION PROVINCIAL DE TEATRO, 2011 – Paraná, Entre Ríos. ↳ Función en la ciudad de MAR DEL PLATA en el Teatro Municipal para la apertura del VII Festival Iberoamericano de Teatro, 2 de diciembre 2011. ↳ Funciones en la ciudad de LA PLATA en el Teatro de la Universidad Nacional de La Plata; 6, 7 y 8 de diciembre 2011. ↳ Función en la CIUDAD AUTÓNOMA DE BUENOS AIRES en el Teatro Nacional Cervantes, dentro del Marco de producciones PLAN FEDERAL; 11 de diciembre 2011. Actuación en Comedia Musical: 1- “El Fantasma de Canterville”, de OSCAR WILDE, adaptación bilingüe (INGLÉS Y CASTELLANO) de LILIANA SILLES, con bailarines y música en vivo de Queen por la banda “Reina Asesina” ↳ Función en el colegio SAN ALBANO, 2 de julio 2015 – Lomas de Zamora, Buenos Aires. ↳ Función en el colegio EUSKAL ECHEA, 16 y 17 de julio 2015 – Llavallol, Buenos Aires. ↳ Función en el colegio ECCLESTON, 1 de septiembre 2015 – Lanús, Buenos Aires. 2- “Sueño de una noche de verano”, de WILLIAM SHAKESPEARE, adaptación bilingüe (INGLÉS Y CASTELLANO) de LILIANA SILLES, con bailarines y música en vivo de The Beatles ↳ Función en el colegio EUSKAL ECHEA, 12 de julio 2016 – Llavallol, Buenos Aires. Actuación en Calle Corrientes PASEO LA PLAZA, Grupo Alas: 1- “Princesas y Piratas” y “Garfio en el reino congelado” de GUSTAVO BERNAL, mayo a noviembre 2015. ↳ Funciones todos los sábados, domingos, feriados y vacaciones. Función especial en Sala Picasso. Actuación en Grupos Independientes: 1- “Tartufo, o la mejor manera de deshacerse del prójimo”, de JULIO MILLARES, mayo y junio 2016. 2- “Romeo y Julieta 20 años después”, de VIVIANA MANRIQUE, 2015 y 2016.

Actuación Teatro El Taller - Museo Municipal Palacio Arruabarrena, Concordia, Entre Ríos: 1- “La Madonnita” de MAURICIO KARTUN en 2007 (asistente) ↳ Función para el 29º ENCUENTRO PROVINCIAL DE TEATRO – Chajarí, Entre Ríos. 2- “Segovia, o de la poesía” de JORGE ACCAME en 2007, 2011 y 2012 (actor) y en 2008 (técnico en sonido) ↳ Función para el 33º ENCUENTRO PROVINCIAL DE TEATRO 19 de Noviembre 2011– Concordia, Entre Ríos. 3- “Sueño de Barrio” de ROBERTO FONTANARROSA en 2008 (actor) ↳ Función HOMENAJE A FONTANARROSA – Plaza 25 de Mayo, Concordia, Entre Ríos. 4- “Año nuevo vida nueva” y “No somos nada” de ENRIQUE VIDAL en 2008 (actor) 5- “Decir Sí” de GRISELDA GAMBARO en 2008 (actor protagónico) 6- “El Cardenal” de EDUARDO PAVLOVSKY, en 2008 (técnico en sonido) 7- “Ese Largo Camino” de A. B. HARVEY, en 2008 (técnico en sonido) 8- “Cartas de Amor y Fuego” varios autores, cartas de personalidades históricas, en 2009 y 2010 (técnico en sonido) 9- “Hermanos” de JORGE ACCAME en 2009 (técnico en sonido) 10- “La Secreta Obscenidad de Cada Día” de MARCO ANTONIO DE LA PARRA, en 2008 y 2009 (técnico en sonido) ↳ Función para el 31º ENCUENTRO PROVINCIAL DE TEATRO – San Salvador, Entre Ríos. 11- “Braulio y las palomas ingenuas” de ALBERTO DRAGO, en 2009 y 2012 (actor protagónico) 12- “El Hombre que se Convirtió en Perro” de OSVALDO DRAGÚN, en 2009 (técnico en sonido) 13- “El Capitán y Moby Dick” de CARLOS MARÍA ALSINA, en 2010 (técnico en sonido) 14- “Función de Honor 9 de Julio” TEATRO ODEON, en 2010 (actor, técnico en sonido) 15- “La Vista y el Tacto” de ARDILES GRAY, en 2010 (actor protagónico) 16- “Historias para ser Contadas” de OSVALDO DRAGÚN, en 2010 y 2012 (actor protagónico) 17- “Tengamos el Sexo en Paz” de FRANCA RAME y DARÍO FO, en 2010 (técnico en sonido) 18- “¡Bon Yur Tailandia!” de OMAR LOPARDO, en 2011 (técnico en sonido) 19- “Cartas al Mar” de GUADALUPE CENCA a MARIANO MORENO, en 2011 (actor protagónico) ↳ “Función de Gala” 25 de Mayo de 2011 – Teatro ODEON, Concordia Entre Ríos. 20- “¡Lobizón! ¿Estás ahí?” de JORGE NAVARRO en 2012 (actor) 21- “Tengo que decirte algo, papá” de ALBERTO DRAGO, ensayos en 2012 (actor protagónico) 22- “Yo... Lola Mora, una mujer” de Oscar MONTENEGRO y Héctor BARRIENTOS en 2012 (actor) ↳ Función en el 34º ENCUENTRO PROVINCIAL DE TEATRO 11 de Mayo 2013 – Concordia, Entre Ríos. 23- “Inodoro Pereyra, el Renegáu” de ROBERTO FONTANARROSA, en 2013 (actor protagónico)

Actuación en obras del Grupo de Teatro de la U.T.N. - Facultad Regional Concordia: 1- “La Verdadera Historia de Rosendo Juárez” de JORGE LUIS BORGES, 2008 (actor protagónico) 2- “Siete Gritos en el Mar” de ALEJANDRO CASONA, en 2009 y 2010 (actor protagónico) 3- “Confesiones. Monólogos de Siete Gritos en el Mar” de ALEJANDRO CASONA, en 2009 (actor protagónico) ↳ Función en 2º FERIA DEL LIBRO DE CONCORDIA Y LA REGION – Municipalidad Concordia, E. R. 4- “Pareja Abierta” de FRANCA RAME-DARÍO FO, en 2010 y 2011 (técnico: iluminación y sonido) ↳ Función para el 32º ENCUENTRO PROVINCIAL DE TEATRO – Victoria, Entre Ríos. 5- “El Amor es un Potro Desbocado” de LUIS ESCOBAR,

sobre Rodrigo Díaz de Vivar “El Cid Campeador”, en 2012 más de 3.000 espectadores (actor, asistente de dirección e iluminación) 6- “Obras de Teatro” varios autores para el Grupo PAMI, en 2012 (asistente) 7- “Soltero, Casado, Viudo y Divorciado” de ROMÁN SARMENTERO, en 2012 (actor protagónico) ↳ Función en 6º FERIA DEL LIBRO DE CONCORDIA Y LA REGION – Concordia, Entre Ríos. ↳ Funciones en la provincia de Jujuy durante la gira 2014 – Municipalidad Villa del Carmen y Caimancito. ↳ Función en el Salón Auditorio OSDE, 28 octubre 2016 – Concordia, Entre Ríos.

Actuación en las Actividades por el Festejo del Bicentenario: 1- “Intervenciones Callejeras” de teatro, música, danza y plástica, con más de 40 artistas de las ciudades: Concordia, Gualeguaychú, Concepción de Uruguay, Colón y Gualeguay; sobre la temática del ejercicio de la soberanía y la libertad, con el auspicio y apoyo de la Municipalidad de Gualeguaychú, y Concordia, Univ. Autónoma de Entre Ríos, y Comisión Técnica Mixta de Salto Grande; en 2010 (actor) ↳ Función para la SELECCION PROVINCIAL DE TEATRO, 2010 – Gualeguaychú, Entre Ríos.

Actuaciones en el Museo Interactivo de Ciencias M.I.C. - C.A.F.E.S.G.: 1- “ELEMENTALIA La Primer Alquimia” intervención escénica teatral, performance de actores con músicos en vivo, sobre los cuatro elementos de la naturaleza, producido por la Comisión Administradora para el Fondo Especial de Salto Grande; en 2014 (coordinador, actor y técnico en sonido) ↳ Función para LA NOCHE DE LOS MUSEOS, 9 de Noviembre 2014 – Concordia, Entre Ríos. 2- TÍTERES Científicos: “Camino hacia la Ciencia”, obra que plantea el cuidado del medio ambiente y la responsabilidad científica en cuanto a la flora y la fauna en su práctica (autor, actor y coordinador)

Actuación en obras de teatro del Taller Municipal de Teatro Cdia. – Estación Cultural Sur: 1- “Poesía a la carta” de autores varios, intervenciones con lectura, en 2010 (actor narrador)

Actuación en obras de teatro del grupo de Teatro Reencuentro, de Teresita B. de Gorischnik: 1- “La Herencia”, de María Romano (técnico en iluminación) ↳ Función para el 32º ENCUENTRO PROVINCIAL DE TEATRO – Victoria, Entre Ríos.

Actuación en Grupo de teatro “De Una Orilla”: 1-“El Dragón de Fuego”, de ROMA MAHIEU, estreno en la “Teatro de la Universidad Nacional de La Plata”, Buenos Aires 2012; gira por la provincia de Entre Ríos, Paraná, Concepción del Uruguay y Concordia en 2012 (asistencia técnica, ambientación, sonido e iluminación) ↳ Función para la SELECCION PROVINCIAL DE TEATRO, 2012 – Concordia, Entre Ríos.

Actuación en Audiovisuales - CINE: 1- “La Tercera Orilla” Largometraje de CELINA MURGA, Concepción del Uruguay, 2013 (actor) 2- “Talión” Largometraje de MARCELO ADDUCCI, Ezeiza Buenos Aires, 2016 (actor protagónico) 3- “Chas” cortometraje de VANESA MÜHLMANN en C.A.B.A., noviembre 2015 (actor protagónico) 4- “Cosas que pasan” cortometraje de OSCAR FLOREZ FONSECA en Banfield, mayo 2016 (actor protagónico) 5- “Intentalo” cortometraje de Lucas Schmit en C.A.B.A., junio 2016 (actor protagónico) 6- “Los techos” cortometraje de VANESA MÜHLMANN en C.A.B.A., julio 2016 (actor protagónico) 7- “Tiempo Extra” cortometraje de YAIR ROJAS en C.A.B.A., octubre 2016 (actor protagónico) 8- “Matafuego” cortometraje de LUCAS MARTÍNEZ en C.A.B.A., noviembre 2016 (actor protagónico) Actuación en Audiovisuales - TELEVISIÓN: 1- “El Jardín de Bronce” Capítulo 7 para HBO y Pol-ka, director Hernán Golfrid, 2016 (actor) 2- “El Jardín de Bronce” HBO y Pol-ka, director Pablo Fendrik, 2016 (doble de Joaquín Furriel) 3- “Fear Factor” Apertura del programa para India ENDEMOL, Isidro Casanova, 2015 (actor)

Actuaciones en Improvisación Teatral y Monólogos - Stand Up: 1- Feria “El Elefante Rosado”, grupo de actores IMPREVISTOS IMPRONTOS, en 2013. 2- Bar “Bohemia”, grupo de actores IMPREVISTOS IMPRONTOS, en 2013. Actuación en Radio y Radioteatro en: 1- “Buscados en Carnaval”, en Radio Activa 98.9 MHz durante el Carnaval de Concordia, verano 2010, 2011, 2012, 2013, 2014 (actor, narrador, poesía, apertura, elaboración de personajes, improvisación al aire en vivo) ↳ Mención para el ENCUENTRO PREMIO RÍO DE PÁJAROS, Río Uruguay – Concordia, Entre Ríos. 2- “Secretos de un rompecabezas”, Radioteatro RADIO ÉTER, 2016 (actor protagónico: “Miguel Brunetti”) 3- “Quiero ser guardaparques”, Radioteatro ISER, 2016 (actor protagónico: “Narrador”)

Estudios cursados 1. Taller de Teatro, director MARCELO DEMONTE BECKER en Concordia E.R., Grupo "El Taller". 2. Taller de Improvisación basada en juegos teatrales, con GUSTAVO PALACIOS en Chajarí E.R. 3. Seminario "Introducción a la Dirección Escénica" dictado por el Maestro NORBERTO "Colo" BARRUTI, que se llevó a cabo en la ciudad de Paraná, durante Julio, Agosto y Septiembre de 2011. 4. Expresión corporal, yoga y meditación con MARTA COT, Estación de la Cultura, Concordia E.R. 5. E.T.B.A. Escuela de Teatro de Buenos Aires, de RAUL SERRANO, Balvanera, C.A.B.A. 6. E.M.A.D. Escuela Metropolitana de Arte Dramático, Curso de Formación del Actor para la Actuación en Espacios Abiertos, Parque Avellaneda, C.A.B.A. 7. MasterClass, con CESAR BRIE. 24 de septiembre 2016, Centro Cultural Recoleta, C.A.B.A.

Cursos complementarios: 1. INSTALADOR ELECTRICISTA Escuela de Educación Técnica "Francisco Ramírez" - Concepción del Uruguay - Entre Ríos - Arg. 2. PRIMER CICLO DE ESTUDIOS DE IDIOMA INGLÉS A.C.U.D.E.I., Asociación Cultural Uruguayense de Enseñanza de Idiomas. – Entre Ríos. Durante 6 (seis) años.

Actividades suplementarias: Deportivas: Ciclismo de montaña (1995-2000); Triathlon y Duathlon (1998-2000); Competencias multideportivas de supervivencia (2000-2002); Acuatlon y Natación en aguas abiertas (2014). Musicales: Percusión, batería, en varios grupos musicales de la ciudad de Concordia-Entre Ríos; Realización sonora en obras teatrales, labor detallada anteriormente como: "técnico en sonido".

FILM: "WENDIGO" PLANILLA DE CASTING NRO.: 3
DIRECTOR: Rogio Diez PERSONAJE: _____

DATOS PERSONALES

Nombres y Apellido: FERNANDO DANIEL CASARIN
Edad: 39 años Sexo: M Nacionalidad: ARGENTINO
Dirección: GABRIELA MISTRAL 2216 PB "B" CAP. FED.
Tel.: 4572-9424 horario: SI NO HAY PROBLEMAS
Cel: 15-51332189 horario: NO HAY PROBLEMAS
Email: CASARINFERNANDO@HOTMAIL.COM

INFORMACIÓN PRÁCTICA

Agencia: _____
Disponibilidad horaria: (SI DOWNTOWN)
Pasaporte: SI Licencia de conducir: NO Tipo: _____
Talles: 43 (Calzado) 48 (Pantalón) CAMISA 39/40 SACO 44 (Torso)

CARACTERÍSTICAS FÍSICAS

Salud, limitaciones médicas y otras:
MAGUNA
Tez de piel: BLANCA
Color de pelo: CASTAÑO OSCURO
Color de ojos: MARRONES
Contextura física: MEDIANA
Peso: 80 Kg.
Cicatrices: NO
Tatuajes: NO
Lunares o pecas: PEGASO
Otros rasgos relevantes: _____

EXPERIENCIA

FORMACIÓN

FOTO DE FRENTE



FOTO DE CUERPO ENTERO



FOTO DE PERFIL

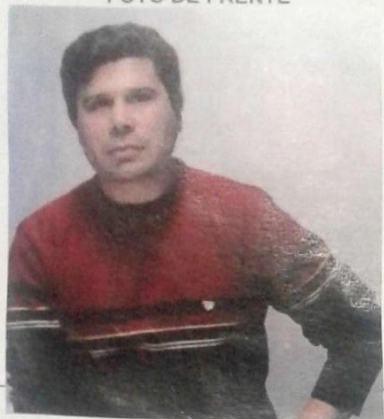

- + "infantil" (galletitas)
- + "exitado"

Fecha: 5 / 6 / 17

Asis. de producción: Repossi
Asis. de dirección: Rob'L

Firma:
Aclaración:

CURRICULUM VITAE
FERNANDO DANIEL CASARIN
<http://fernandocasarin.blogspot.com.ar/>
<http://www.youtube.com/fernandocasarintv>

INFORMACION
PERSONAL

- **Apellido:** CASARIN
- **Nombre:** FERNANDO DANIEL
- **Fecha de Nacimiento:** 11/01/1978
- **Edad:** 35 años
- **DNI:** 26.122.325 / **Pasaporte:** 26.122.325N
- **Nacionalidad:** ARGENTINA
- **CUIL /CUIT :** 20-26122325-3
- **Domicilio:** Gabriela Mistral 2216 PB. "B" Cap. Fed. (CP 1419)
- **Teléfono:** 4572 – 9424
- **Celular:** 15-51332189
- **E-Mail:** casarinfernando@hotmail.com
- **Color de Ojos:** Marrones
- **Altura:** 1,75 mts.
- **Pelo:** Castaño Oscuro
- **Medidas:** Pantalón 48
Camisa 39 / 40
Saco 44
Calzado 43

ESTUDIOS
ARTISTICOS

Estudio de Teatro con el Sr. **Lito Cruz** (Tres Años).
Taller de Actuación Politeama con el Sr. **Gabriel Laborde** (Cuatro Años).
Curso Intensivo de Locución: **Red Estudios de la Comunicación**
Estudios de Actuación con la Sra. **Joy Morris** (Dos Años).
Seminario (Memorial Screeep) con la Sra. **Joy Morris**
Clase abierta con el Sr. **John Strasberg** (Teatro Cervantes)
Estudio de Actuación con el Sr. **Gerardo Chendo**.
Estudio de Actuación con Sr. y Sra: **Graciela Stefani** y **Gerardo Chendo**. (Tres Años)
Seminario Actuación 1 y 2. **Eugenia Levin**.
Seminario Actuación frente a Cámara. **Carlos Echavarría**.
Seminario Guion y Produccion: Docentes **Pablo Culell** y **Jorge Maestro**

TEATRO

Año 1996: **Homenaje al Teatro Nacional** (AUTOR: Néstor Sabatini) DIRECCION: Martín Adjemian, David Di Napoli.
DIRECCION General.: Lito Cruz. (Teatro LyF)
Año 1997: **El despertar de la Primavera** (AUTOR: Frank Wedekind) DIRECCION: Martín Adjemian, David Di Napoli.
DIRECCION General.: Lito Cruz. (Teatro LyF)
Año 1998: **La Ronda** (AUTOR: Arthur Schnitzler) DIRECCION: Martín Adjemian, David Di Napoli.
DIRECCION General.: Lito Cruz. (Teatro LyF)
Año 2001: **Serapio** (AUTOR: Carlos Astiz) DIRECCIÓN: Gabriel Laborde (Asociación Fomento de Caseros)
Año 2002: **Siempre Nada** (AUTOR: Orlando Leo) DIRECCIÓN: Néstor Sabatini (Teatro Del Pueblo).
Año 2006/07/08: **La Luna de Heliotropo** (AUTORA: Alicia Márquez) DIRECCION: Alicia Márquez (Grupo Queutopia)
Año 2007: **Postal de una Pasión Tanguera** (Teatro: Fray Mocho) Autor y Dirección: Leonardo Peralta
Año 2007: TEATRO LEIDO: **LOS PROJIMOS** (AUTOR: Carlos Gorostiza)

Dirección: Alicia Marquez (Biblioteca Popular Sudestada)

Año 2007: **El Fin de Nuestro Reino** (Teatro Metropolitano 1) Autor y Dirección: Lidia Malla, Fernando Fazzini.

Año 2009: **La Bella y La Bestia**: Dir. Noelia Ginervado

Año 2009: **Frecuencia 3.2** (Muestra teatral): Dir. Gerardo Chendo y Graciela Stefani.

Año 2010: **Teatro sobre ruedas (Fuerza Bruta)** Dir. Diqui James (Bicentenario).

Año 2010/12: **Huicio Husto**. En Teatro "La Clac" y "El Tinglado": Dir. Gerardo Chendo y Graciela Stefani

Año 2013/14: **Julito** (R. Fontanarrosa) Dir. Mario Riccio.

CINE

Año: 2002: **El Bonaerense** DIRECCIÓN: Pablo Trapero. (Matanza Cine /Pol-ka)

Año: 2005: **Vísperas** DIRECCIÓN: Daniela Goggi (F.U.C. Universidad del Cine)

Año: 2011: **Habia una vez un Autor**: Dir. Mabel Maio (100 años de Argentores)

Año 2015: **Los Expertos 2**. Dir: Sebas Negro

CORTOMETRAJES

Año 1997: **La Calle de los Milagros** (Video Film. Pje: Fernando).

Escrita y Dirigida por: Gabriel Laborde.

Año 2000: **La Furia del Camino** (U.B.A.)

Año 2001: **Todo por una Papa frita** (T.E.A. Imagen).

Año 2001: **El Paquete** (T.E.A. Imagen).

Año 2001: **Frases que Vuelan** (T.E.A. Imagen)

Año 2002: **A Diario** (U.B.A.)

Año 2004: **Suspense** (Dirigido y Producido por alumnos de Eliseo Subiela)

Año 2007: **Clase** (Dirección Sol Berzagal)

Año 2007: Video Clip "**Cuando llegas**" **Batmandeluxe** (Dirección: Leonardo Bermúdez)

Año 2007: Video Clip "**Como yo en otra piel**" **Batmandeluxe** (Dirección: Leonardo Bermúdez).

Año 2010: **IncoHerencia**. Dir. Santiago Mures (U.B.A.).

Año 2011: **Caso Abierto**. Dir. Mariano Rodríguez (I.S.E.R.).

Año 2012: **La Pelea**. Dir. Leonardo Chaparro (T.E.A. Imagen).

Año 2012: **Inconsciente Inducción**. Dir. Martina Comercio (U.B.A.).

Año 2012: **Hijos Nuestros**. Dir. Franco Grippo (U.B.A.).

Año 2012: **Hassasin**. Dir. Octavio Castrogiovanni (Universidad de Palermo).

Año 2013: **Contaminados**. Dir. Lorena Martínez.

Año 2013: **Sueños de Papel**. Dir: Mercedes Escusol (I.U.N.A)

Año 2013: **Un Vol** . Dir: Octavio Castrogiovanni (U.P)

Año 2013: **Resistiendo**. Dir: Lorena Martínez (U.B.A)

Año 2013: **Reite de tu Vida :1+1=4** .Dir: Matias Canony (Selección Oficial Festival Internacional Paso del Molino. Uruguay)

Año 2013: **Condiciones Imperfectas**. Dir: Gustavo Nuñez (Motivarte)

Año 2013: **Hermes**. C.C. Rojas

Año 2013: **Clases de Ruso** .Dir: Camila Puccia (U.A.I)

Año 2013: **Los Amantes del Museo**. Dir: Pablo Vilas (U.B.A)

Año 2013: **Desleales**. Dir: Stefania Sanz (I.S.E.R)

Año:2013: **A Pesar del Tiempo**. Dir: Florencia Irigoitia (U.P)

Año 2013: **Terapia Sin diván**. Dir: Lucas Bardi (Taller Imagen)

Año 2013: **Corazon Delator**. Dir: Romina Torrico (U.P)

Año:2013 **Dolstchobledenge**. Dir: Santiago Ricco (E.N.E.R.C)

Año:2013 **Hermanas**. Dir: Catalina Szejnblum (F.U.C)

Año 2013: **El Clasico** Dir: Matias Franco (I.N.C.A.A)

Año 2013: **No te Muevas, No Respires**. Dir: Lucia Menendez (F.U.C)

Año:2013 **Página en Blanco**. Dir: Juan Fatur (F.U.C)

Año 2013: **El Color de la Maicena** .Dir Erika M. Suesca (I.U.N.A)

Año 2013: **Usted se a Comunicado con un Contestador Automatico** .Dir Ezequiel Perez (I.U.N.A)

Año 2014: **La cosa**. Dir. Juan Manuel Crego Riso (U.B.A)

Año 2014: **Necesitaba Decirtelo** .Dir Alberto Orm

Año 2014: **Alberto**. Dir: Julio Real (U.B.A)

Año 2014: **Ausencia** .Dir: Milton Carelli (U.A.I)

Año 2014: **El Retiro**. Dir Franco Zambonini (I.S.E.R)
Año 2014: **El Homuculo**. Dir Exequiel Sambucetti (Historias Breves I.N.C.A.A)
Año 2014: **No Escape a su Destino**. Dir: Pilar Urraco (U.B.A)
Año 2014: **Salmones del Caribe**. (Serie Web) Dir: Joan Rino Missile
Año 2014: **Holgazanes** .(Serie Web) Dir: Joan Rino Missile
Año 2014: **Bobby**. Dir Emilio Lozano (E.N.E.R.C)
Año 2014: **De Amor y otros Odios**. Dir: Nacho Fanelli (Eliseo Subiela)
Año 2014: **Budin de Vainilla**. Dir Gabriel Masanello (Eliseo Subiela)
Año 2014: **Spot Vino Sentidos** .Dir: Nico Vittola (T.E.A)
Año 2015 :**El Vendaval**. Dir: Mariana Rojas (E.N.E.R.C)
Año 2015: **Vinculos** .Dir: Gabriela Oprandi (Eliseo Subiela)
Año 2015: **Viviendo con Lu**. Dir: Luca Abys (U.P)
Año 2015: **A Corazon Abierto**. Dir: Alejandro Nureña

TELEVISION

Año 1997: **Una Familia Muy Normal**: Dir Gabriel Laborde (Prog. Piloto)
Año 2000: **Buenos Vecinos**: Dir. Carlos Olivieri
Año 2003: **Georgina y Vos**: Prod. Ignacio Oruezabala
Año 2003: **Nada Porque Si**: Dir. Martín Nari (Prog. Piloto Wisdom Producciones)
Año 2007: **Informativo**: Producción (BBTV/Farsa Producciones) Canal Sony
Año 2008: **Pablo y Pachu**: America TV
Año 2008: **Los exitosos Pells**: Endemol Arg.
Año 2009: **Historia Secreta Isla Margarita** (Histoty Channel Prod Cuatrocabezas)
Año 2009: **Postal de Pasión Tanguera** (Programa Piloto Dir: Leonardo Bermudez)
Año 2010: **Solo Para Reír**: Producción ARTEAR (Canal 13).
Año 2013: **Obvnis y Aviones, Contacto Extraterrestre**. Dir:Jorge Luis Sucksdorf (Produccion History Channell)
Año 2014: **Camino Al Amor**. Dir: Hugo Mose (Pod L.C. Accion) TELEFE
Año 2015: **Anonimos .Produccion**: Nacajo Enterteinment S.A

PUBLICIDADES

Año 1999: Comercial de “**Terma del Sol**”
(Cine Publicitario Producido por Stuart Carvajal producciones S.A.).
Año 2012: **Argenprop** (Peluquería). Prod. El Baytok S.A.
Año 2012: Renault. (México). Prod. Senada Urbana.
Año 2015: **DirecTv**. (Colombia) Produccion: Tyc Sports

RADIO

La Banda del Manija (FM 96.5 Radio Tradición).
DISTINCION DE HONOR (A.D.E.C.O.S. 1998)
Radioteatro (FM 96.5 Radio Tradición).

MEMORIA:

Memoria del proyecto desde sus inicios: Encontrar el conflicto entre los personajes fue una búsqueda que puso en riesgo el desarrollo del proyecto desde sus inicios. Una vez superado este obstáculo, pudimos establecer las prioridades en base a las necesidades que requería la realización de la preproducción del trabajo en set, instancia en la cual cada rol se adjudicó el proceso de planificación de lo que se llevaría a cabo en el rodaje, dentro de su correspondiente área. Durante este período, resultaron fundamentales el compromiso y la voluntad individual de cada integrante, priorizando el desarrollo del trabajo práctico por sobre otras materias y asignaturas. A pesar de que muchas de las propuestas originales (guion, storyboard, entre otras) fueron modificadas y/o eventualmente descartadas, todas giraron en torno a una misma idea temática y composición de personajes. Si bien en esta etapa los esfuerzos no parecían estar distribuidos equitativamente, tanto en el momento del rodaje como en el proceso de edición final cada área aportó lo necesario para que el resultado fuera el esperado.

Llegado el momento del rodaje, el obstáculo primario se nos presentó en torno a la organización del tiempo, del cual no pudimos disponer de la manera en la que habíamos planificado previamente debido a nuestra falta de experiencia en la práctica audiovisual. Sin embargo, pudimos resolver este inconveniente en base a las decisiones pragmáticas que fueron tomadas en cada área, adaptando ciertas propuestas estéticas a las urgencias del rodaje, descartando algún movimiento de cámara, reestructurando ciertos planos, etc., logrando resultados positivos tanto en materia fotográfica como con los elementos de la puesta en escena en el plano artístico.

En la etapa de postproducción, es decir, la fase de montaje y diseño sonoro, se construyó un gran clima de solidaridad y trabajo colectivo, dentro de la conformación conjunta de la edición del material audiovisual, con la participación de distintas áreas no relacionadas estrictamente al montaje o al sonido. Esto agilizó y amenizó de manera considerable dicha etapa, compartiendo distintos puntos de vista acerca de la composición final del cortometraje, enriqueciendo así el proceso de búsqueda formal, tanto en el plano visual como sonoro.

Evaluación personal del propio trabajo y del producto final:

- Mi rol en este trabajo es el de “Asistente de Producción”, tuve la suerte de poder anotarme y elegirlo yo, que no fue un lugar en el que me pusieron por que no había otro lugar. Lo elegí así con el pensamiento de no querer meterme en algo en lo que no supiera cómo manejar, o tuviera poca capacidad de resolución como sonido por ejemplo.

Como apreciación personal creo que es necesario tener buena predisposición constante, ofrecerte, organizar, sacarle “cosas de la cabeza” y alivianar lo más posible todo lo que hay que hacer, en especial a la productora/productor. En mi caso, creo que fue difícil el hecho de repartir las cosas, en general siempre uno se siente más seguro si las cosas las hace uno mismo y es difícil delegar, es por eso que creo, que hacía de todo un poco pero atajaba lo que quedaba por hacer, supongo que podría haber hecho mucho más. Por lo que me costaba en líneas generales saber hasta dónde me correspondía a mí decir “yo lo hago” y cuando ya no porque eran decisiones o

apreciaciones de otros roles. Quizás es así y mi inexperiencia no me deja suponer que es normal y es siempre así.

Por suerte con el paso de los días pude ir aprendiendo cosas básicas quizás, pero necesarias que ni siquiera me había puesto a pensar como por ejemplo todo lo que incluye un catering de comida. Como grupo, nos pudimos ir acomodando bien, hubo buen clima y nos llevamos muy bien todos en general. En el momento que se tuvieron que decir las cosas se dijeron y en otros un poco más tensos, supimos retroceder y entender que era parte del nerviosismo de lo que todo este proyecto nos estaba dando.

Me queda por decir que fue una experiencia impresionante, donde todos pudimos aportar cada opinión y crear porque todo era válido: propusimos nuestras ideas, formando lo que suena más increíble de todo, una historia completamente de cero a lo que le dimos vida, le buscamos personaje, le ambientamos todo y parece imposible de creer pero creamos NUESTRO PROPIO CORTO.

Josefina Repossi

- La experiencia en el set fue muy buena. Apenas se nos propuso este trabajo sentí que no sabía lo suficiente como para poder elegir un rol y ser capaz de llevar este adelante. Fue en la marcha del trabajo cuando realmente aprendí las responsabilidades de cada rol, sobretodo en la producción; cuando se pone en práctica todo lo planeado durante la etapa de preproducción del proyecto. Desde el Arte del cortometraje, el rol que me toco llevar acabo, aprendí que es muy necesaria la etapa de preproducción ya que mientras más dedicación y esfuerzo se ponga durante esta, mejor serán los resultados que se consigan en la puesta en escena. Sin embargo, cuando diseñaba el arte del corto, en la primera instancia, jamás pensé que llegaría al resultado al cual llegué. Me fue difícil crear una realidad ante la cámara y solo pensar en ésta despojándola de la realidad de la totalidad del set. Es por ello que, por más preparación y diseño previo que realizara, no podía imaginarme como realmente quedaría esa realidad inventada ante la cámara. Fue una vez que pude visualizar el arte desde la cámara, cuando sentí que mi trabajo era satisfactorio. En cuanto al producto final, aunque tuvimos modificaciones en la marcha por ciertos errores o cosas que no funcionaban con lo planeado, el resultado, en mi opinión, fue tan bueno como el esperado.

Yuliana Belén Terrón

- Mi experiencia en el set fue muy buena. Nunca había participado de un trabajo práctico en el que cada uno tenga que ocuparse de una tarea en especial. Pensé que eligiendo arte me iba a ocupar, más que nada, de la vestimenta, sin pensar en la escenografía que sin dudas fue una parte difícil. El día de rodaje, con las demás chicas de arte, estábamos bastantes nerviosas pensando que no llegábamos porque nos faltaba empapelar algunos paneles que estaban en el set. Muchas veces pensé “en que me metí eligiendo arte” por el trabajo que implicaba, pero me sentí mucho mejor al ver los resultados y lo conforme que habían quedado los demás. Creo que sin el grupo que formamos no tendríamos los mismos resultados porque todos ayudaron, por ejemplo, llevando cosas para arte, ayudando a poner los paneles, etc. Con esta experiencia voy a saber cómo manejarme en próximos rodajes.

Yamila Rodríguez

- En el primer trabajo práctico grupal me tocó formar parte del departamento de fotografía, específicamente tuve que ocupar el rol de “gaffer”. Si bien cada uno tenía un rol, creo que nos pudimos ayudar entre todos ya que era la primera vez que hacíamos algo así y con un grupo totalmente nuevo.

Creo que lo que más nos ayudó fue haber conformado un buen grupo, donde cada uno tomó con responsabilidad el rol a ocupar y se hablaron las cosas con respeto. Hubo mucha comunicación, y a pesar de que todos teníamos una tarea diferente supimos complementarnos (si bien en el ensayo nos costó, porque nos pisábamos y terminábamos haciendo tareas de otros, para el día de rodaje pudimos solucionarlo) creo que la división terminó siendo para bien, porque cada uno al tener una función específica pudo ahondar en ésta. Si bien tuvimos contratiempos y mucho estrés siempre pudimos apoyarnos entre nosotros y ayudarnos a salir de estas “crisis”.

Creo que el resultado fue muy bueno, más allá del resultado final del corto, me refiero al proyecto en general. Desde el comienzo, desde la idea y la preproducción hasta el momento de montaje pudimos llevar a cabo un proyecto desde un fotograma y lo llevamos a la vida. De repente, el día de rodaje, miraba en el set ya con toda la escenografía, las luces y los actores y fue muy lindo ver en persona lo que logramos después de lo imaginado en un comienzo.

Fue un buen trabajo en general, aprendí un montón. Más allá de los contenidos de la materia, pude comunicarme con mi equipo. Y, en específico, el equipo de iluminación se topó con varias dificultades. Una dificultad fue a la hora de poner una luz cenital, en el medio de la escenografía y tuvimos que buscar e ingeniarlos para lograr la puesta de luces que nos habíamos planteado en un principio. Y que después de la investigación que hicimos pudimos lograr plantar la luz tal cual como queríamos y nos habíamos propuesto. El tener que juntarnos con el equipo y tirar ideas para resolver los problemas, que en el momento fue una crisis, ahora, mirándolo desde afuera creo que pudimos resolverlo y llevar adelante el proyecto. También tuvimos dificultades con respecto a las plantas de luces. El diagrama que habíamos hecho y planeado junto con las intensidades de las luces, al verlo el día del ensayo no funcionaba y tuvimos que modificarlo. Fue la etapa más complicada, cuando nos dimos cuenta que lo que habíamos hecho no funcionaba y teníamos que replantearlo. Pero a su vez nos sirvió un montón la etapa de ensayo porque si no nos habría pasado el día de filmación ya que no había otra forma de preverlo. Otro problema fue que se nos quemaron dos lamparitas el día de rodaje, pero estábamos preparados y teníamos repuestos. Tuvimos dos problemas que no pudimos resolver el día del ensayo porque todavía no teníamos la ventana ni la tulipa, que nos perjudicó el día de rodaje. El pampa frío que iluminaba a través de la ventana generó un reflejo celeste en la pared que no estaba en el fotograma de referencia. Y con respecto a la tulipa, desde la iluminación no pudimos lograr que se viera la trama de la lámpara ya que la intensidad de la lamparita era muy alta y salió sobre expuesto en cámara.

Podría seguir enumerando los problemas que tuvimos porque fueron un montón, pero resalto esto: la capacidad que tuvimos entre todos de resolver los problemas, la comunicación, el compañerismo y responsabilidad del grupo y también, el corto finalizado. En mi opinión, desde la fotografía logramos una linda paleta de colores e iluminación con respecto al fotograma elegido y logramos la propuesta que habíamos establecido desde la preproducción.

Rosario Martínez Arrizabalaga

- El trabajo me pareció muy interesante, ya que significó mi primera experiencia en un rodaje y cumpliendo un rol asignado (Asistente de dirección), el cual estuvo enfocado en la planificación del proyecto: durante la pre-producción me ocupé de la organización del casting, y de mantener contacto con los actores. Por suerte ambos actores tuvieron muy buena predisposición, lo que facilitó la tarea. Asimismo, mantuve un contacto fluido con las diferentes áreas y en especial con la directora. En esta etapa también elaboré el plan de rodaje, teniendo en cuenta las correcciones y algunos factores, como la complejidad de los planos, los movimientos de cámara, etc. para que el rodaje pueda realizarse en el tiempo estipulado. Sin embargo, surgieron algunos inconvenientes (por ejemplo, la falta de ensayo del primer plano hizo que se tuviera que invertir mucho tiempo en el día de rodaje). Estas dificultades alteraron todo el plan trazado, por lo que hubo que realizar ajustes en la marcha. A pesar de esto, fue fundamental mantener la calma y confiar en el equipo de trabajo, sabiendo que todos apuntábamos a un mismo objetivo. Asimismo, ayudó el compromiso de cada uno de los integrantes del grupo, y la buena relación entre nosotros, que posibilitó que tanto el rodaje, como las demás etapas del trabajo, se llevara a cabo en un excelente clima de trabajo. En cuanto al trabajo final, estoy muy conforme ya que siento que llegamos al resultado esperado.

En resumen, fue una experiencia enriquecedora, que disfruté mucho y de la cual rescato el trabajo en equipo, y los aprendizajes que me servirán para el futuro.

Magali Rodil

- Me parece una experiencia súper enriquecedora desde muchos aspectos, ya que podemos transitar todo el armado desde el inicio de una escena, y me di cuenta lo complejo que es esa tarea, aunque sea un plano corto o largo se tienen que tener en cuenta muchas cosas, note que al realizar los planos me costaba por momento mantener la continuidad, o que en un principio pensaba muchos movimientos de cámara sin estar realmente necesitados por la escena, y sin entender lo complejo que son estos movimientos a la vez. Creo que este trabajo nos ayuda a entender o por lo menos tratar de empezar a comprender que todo tiene su porque en la diéresis de la historia. Siempre hay cosas para corregir y pulir en el trabajo, como por ejemplo cuando te das cuenta que podrías haber bandereado algo que no tuviste en cuenta en el momento del rodaje, o entender que sobre la marcha se pueden ir generando cosas que capaz cambian algo que habías pensado que era genial y al momento de realizarlo te das cuenta que no funcionaba como vos pensabas y como está muchas cosas, sensaciones se te pasan por el cuerpo en el momento del rodaje.

Me llevo una gran experiencia de errores para mejorar, un grupo de trabajo muy bueno, donde cada área se tomó con responsabilidad este proyecto, y creo que esto también fue fundamental a la hora de cada etapa.

Yamila Martínez

- Esta fue mi primera experiencia de rodaje. Si bien la cátedra propone el trabajo en set como un primer acercamiento al diseño audiovisual en base a su construcción en las distintas instancias creativas (preproducción, rodaje y postproducción), en el momento del registro se presenta una situación con ciertos componentes, tanto organizativos como emocionales, los cuales serían comúnmente asociables a un concepto de rodaje pensado en términos más profesionales (algo casi tan lejano para la mayoría de nosotros). En el día del rodaje se nos presentaron varias eventualidades que con

esfuerzo y compromiso pudimos superar como resultado del gran clima de trabajo en equipo que se fue forjando a lo largo de la etapa de preproducción, momento en el cual cada miembro aportó desde la creatividad y voluntad propia, reuniéndonos fuera del tiempo de cursada o, hasta en ocasiones, priorizando el proceso en cuestión por sobre otras materias.

Llegado el rodaje, nuestro mayor temor y obstáculo tomó forma bajo la amenazante presencia de la organización y (no) disposición del tiempo en relación a las tomas, las cuales habían sido previamente organizadas en un plano teórico. Por obvias cuestiones, es decir, por nuestra poca experiencia en el plano práctico, todo esto se vió rápidamente alterado, con una consecuente modificación en algunas de las propuestas estéticas (tal fue el caso de la eliminación de un movimiento de cámara dentro de una compleja serie de otros movimientos que requerían de una mayor instancia de práctica, la cual, naturalmente, no teníamos). En relación a la tarea que me tocó realizar (continuidad), me quedó la sensación de que la descuidé en ciertos momentos (a veces hasta por expresas órdenes desde otros puestos), en beneficio de aportar un apoyo más logístico a otras áreas más comprometidas con el nivel de la instancia en tiempo presente del rodaje, resolviendo urgencias relacionadas a roles "secundarios", tales como los casos del grip y el foco, que son estrictamente necesarios para la concreción física de las tomas. Por un lado, me encargué de tomar fotografías (acción que en cierto punto, y ya sobrepasado por la situación, se volvió un mero automatismo) en los momentos de inicio y final de las tomas, para tener una referencia tanto de las poses de los actores como de la posición de los objetos en la escena, así como de las puestas lumínicas, en conjunto con la atenta mirada y los acertados y oportunos señalamientos de los miembros del grupo de arte y de la directora de fotografía, entre otros. Sin embargo, no tuve la posibilidad de llevar un registro escrito como lo había planificado, debido al casi nulo tiempo entre tomas, apoyándome así en las escasas observaciones de las planillas de tomas, hechas solamente a modo de punteo y no a manera de detalle de composición de plano.

En relación a la etapa de postproducción, me gustaría resaltar la fortaleza de trabajo en equipo por parte de la mayoría de los miembros del grupo, quienes, alejados de sus roles principales, ofrecieron su predisposición y compromiso para con las áreas de edición, tanto en mi caso (montaje) como en el caso del diseño sonoro, más allá de que se trate de un trabajo grupal cuya nota final incide también de manera individual en cada estudiante. A nivel personal, elegí llevar a cabo esta tarea ya que me familiaricé bastante con la edición en ocasiones anteriores, tanto de manera más libre, es decir, a modo de recreación, como durante otros pasajes dentro del ámbito académico y escolar. Creo que en este proyecto logramos resultados altamente satisfactorios y positivos, tanto a nivel estético como visual y sonoro. Es así que tomo como un paso enriquecedor este primer acercamiento al montaje, ya inmerso dentro de un ámbito más específico como lo es el de la materia Proyecto Audiovisual dentro de la carrera de Diseño de Imagen y Sonido.

Santiago López Reyes

- Este trabajo me hizo entender que para poder hacer un buen trabajo es fundamental tener un buen grupo. Ya en las primeras clases en las que empezamos a organizarnos para elegir la foto o crear la historia se notaba el entusiasmo que compartían los chicos por la realización del corto. Un entusiasmo contagioso que me movía para trabajar aunque no tuviera ganas, el apoyo constante también. Aunque fue ver este

entusiasmo el que me hizo dar cuenta de que la parte de realización no es lo que me gusta y que me llevo a tomar la decisión de cambiar de carrera por otra más orientada hacia lo que yo quiero. Al principio me pregunte si eso era porque había elegido la parte de arte que conlleva mucho esfuerzo y responsabilidad, me planteé que si hubiera elegido otra área tal vez esta incertidumbre sobre la carrera nunca se me habría aparecido. En varios puntos durante la organización me queje de lo que tenía que hacer, pero luego de ver lo que los chicos hacían en otras áreas y las dificultades por las que pasaban me enojaba conmigo misma por siquiera pensar en que lo que yo tenía que hacer era difícil. Fue por eso que a pesar de haber tomado la decisión de cambiarme de carrera no abandone el proyecto. Sentí que se los debía a los chicos por el esfuerzo y entusiasmo con el que trabajaron. En mi opinión creo que con las chicas de arte, Yami y Yuli, y con la ayuda, hicimos un gran trabajo en cuanto al armado del set y la puesta en escena. Algunas cosas en cuanto a la organización y los tiempos se pueden arreglar, pero cuando veo el corto no pienso “Que horrible quedo eso”, “Me arrepiento de haber puesto eso ahí”, etc. Pienso “¿De verdad logramos hacer eso nosotros?”. Y eso me hace sentir orgullosa, mas allá de la nota que vayan a ponernos, yo me voy con cosas aprendidas y con experiencias nuevas. De las otras áreas no puedo opinar mucho porque hay cosas que no tengo idea sobre cómo se manejan, pero creo que estuvimos todos en un mismo nivel de trabajo. Y si a futuro los chicos siguen trabajando de la misma manera que lo hicieron para este tp, no puedo esperar a ver las cosas increíbles que harán.

Eliana Fregeac

- En cuanto al sonido, lo que me sucedió fue que durante el rodaje no pudimos contar con el total de los materiales para el registro, dejándonos solo la opción de utilizar un boom. Entre toma y toma sabía que todo ese vacío que se generaba, posteriormente se cubriría. Fue así que cuando se dio comienzo con la edición, me llevo mucha más tiempo de lo que pensaba en lograr que todo el relato quedase más verosímil. Y fue mayor mi entusiasmo de mejorar todo lo se había conseguido. Siempre manteniéndome acorde a la idea del proyecto y acatando (aunque a veces cuesta) las modificaciones y correcciones que surgían durante ese periodo. Algo que ya lo pensaba, y que al realizarlo termino de confirmarlo es: todo lo que se puede lograr desde el sonido, y la manera en que se puede enriquecer un proyecto. Estoy bastante contento con los buenos resultados.

Hugo Barrionuevo

- Como evaluación personal puedo decir que aprendí muchísimo, y calculo que todos lo hicimos. Cuestiones técnicas y formales respecto la carrera, seguro, y sé que me servirán para toda mi cursada de acá a donde llegue. Siento igualmente que aprendí mas como persona, eligiendo un rol que sabía que me iba a ser difícil, por cuestiones personales y demás. Disfrute las cosas que salieron bien, y en lo que me equivoque lo tomo como aprendizaje, me sirve para lo próximo. Contenta por el grupo que se formó, por el proyecto, y por el resultado.

Personalmente fue mi primera experiencia de rodaje, no conocía profundamente el rol que desarrolle, y por esto y más cosas seguramente no lo haya hecho de la manera que se debía hacer. Pero al mismo tiempo pienso que uno aprende según lo que debe ser, y también según lo que creemos. Pienso que no hay un “debe ser” para nada, y a base de experiencias uno conforma sus propios conceptos.

En cuanto al producto final, creo que refleja lo que se trabajó y el esfuerzo que se puso de parte de todos los integrantes del grupo. Cada rol tomo los riesgos que se necesitaba, le puso la impronta propia y me parece que esto enriqueció el resultado. Se trabajó muchísimo en todas las áreas. Más allá que seguramente quedaron cosas por modificar y mejorar, creo que representa lo aprendido por parte de todos.

Macarena Ricconi

- El proyecto a realizar personalmente fue una novedad y nunca había hecho algo parecido en mi vida, coordinar con los compañeros, realizar las preparaciones y alquilar el equipamiento necesario fue una tarea complicada y muy interesante por otra parte ya que es algo muy parecido a lo que se haría en el campo profesional. Habiendo tomado el rol de cámara no tuve tanto trabajo de pre-producción como otros miembros de equipo ya que este rol es uno que se desempeña técnicamente en el momento pero por otro lado la investigación de los diferentes equipamientos como lentes, cámaras, trípodes y otros grips a alquilar me hizo aprender muchísimo sobre este campo, aparte de haber usado por primera vez estos accesorios y aparatos lo que me permitió entenderlos y aprender a manejarlos, algo que no se puede aprender tan fácilmente en la carrera. En el momento de realizar la grabación en el set tuve un arranque muy complicado ya que empezamos con planos técnicamente complicados en los cuales usamos una combinación de varios grips que eran difíciles de manejar aparte de las complicaciones ligadas al trabajo de enfoque con el lente(sospecho que el lente elegido tenía una falla en su mecanismo ya que había anomalías con el anillo de enfoque). Al armar toda la escenografía, la puesta de cámaras y las vías de travelling se produjo un tumulto, debido al contrarreloj y las ayudas que tenía que proporcionar a otros miembros del grupo (por lo que ahora entiendo que es mejor centrarse en el rol otorgado) y me hizo cometer el error de no chequear el formato de grabación y los cuadros por segundo de la cámara, lo cual tenía que haber hecho anteriormente pero fallé en hacerlo por lo cual a mitad de la grabación nos dimos cuenta que estaba grabando a un frame rate de 30fps, al menos este error se pudo corregir en la posproducción, pero es algo que voy a tener muy en cuenta para el futuro.

El corto final resultante terminó siendo más largo que lo especificado algo que hace que la acción transcurra de forma muy dilatada, algo que fue pensado para el corto pero que personalmente termina siendo muy excesivo, esto lo compensa con su dirección artística y sonora las que ayudaron a crear un ambiente muy cautivador y sombrío.

Nikita Gaidaich

- Este primer acercamiento al proyecto audiovisual en la materia me ayudó a entender más la mecánica que se maneja grupalmente en este tipo de planificaciones. Fue difícil para mí separarme del resto de los roles sin antes intentar ayudar, dar una mano, o confundir las funciones que me correspondían de las que le correspondían a los demás. Fue un hallazgo desde lo artístico. Tanto en este trabajo como en los ejercicios de fotografía o en el díptico, sigo comprendiendo que la prueba y error es lo que lleva a que un laburo sea chato a que sea rico e intenso. Los resultados fueron acordes al trabajo que todos hicimos, pero de mi parte siento que siempre se puede dar más. Muchos de mis compañeros que integraban el grupo transitan su primer año de la carrera y considero que el proyecto final fue muy bueno para un primer año de

producciones audiovisuales. Siendo este mi segundo año, tanto en la carrera como en la materia habiéndola dejado en el 2016, tomé al trabajo con las dificultades que el arte o el diseño me daban y no tanto las técnicas. Este trabajo me mostro en carne viva lo que un grupo significa, y que por más de que no todos estén en su cien por ciento, todos fueron una pieza clave para el resultado final del trabajo.

Rocío Diez

- Al inicio del proyecto las cosas iban cambiando bastante seguido y no sabía cómo se iba a llevar a cabo o cómo iba a quedar. Más cerca de la fecha del rodaje tenía una idea un poco más clara de lo que iba a ser nuestro corto, pero seguía con mis dudas sobre cómo iba a ser el proceso del rodaje, el de posproducción, como iba a terminar el corto. Pero todo esto cambió en el rodaje cuando cada uno se puso a hacer lo que debía, y ayudando al que lo necesitaba, cuando un problema aparecía este se resolvía en equipo. En el sector de sonido tuvimos varios inconvenientes, principalmente que el equipo que habíamos probado días anteriores por alguna razón dejó de funcionar y no pudimos arreglarlo a tiempo, por lo que grabamos como pudimos y con lo que teníamos. Al terminar el día de rodaje estaba orgullosa de lo que habíamos logrado y, aunque tuvimos nuestros problemas, llegamos a hacer todos los planos. Luego empezó la etapa de posproducción y había que seguir trabajando en equipo para llegar al producto final. Lamentablemente yo no pude ayudar tanto como me hubiera gustado, pero esto es una lección propia para el próximo proyecto. Y, aunque no pude estar en todos los aspectos de posproducción, estoy orgullosa del producto final y del trabajo que hicimos como equipo para lograrlo.

Rocío Fourcade